

Operation Manual

Mode d'emploi

CD RDS Receiver

Récepteur RDS avec lecteur de CD

DEH-3900MP

DEH-2920MP

DEH-2900MP

DEH-2900MPB

Français

Italiano

Nederlands

Русский

Nous vous remercions d'avoir acheté cet appareil Pioneer.

Afin d'utiliser votre appareil correctement, veuillez lire ce mode d'emploi entièrement. *Après avoir lu ce mode d'emploi, conservez-le dans un endroit sûr pour pouvoir vous y référer ultérieurement.*

01 Avant de commencer

- Quelques mots sur cet appareil **3**
- Quelques mots sur WMA **3**
- Quelques mots sur MP3 **4**
- Visitez notre site Web **4**
- Protection de l'appareil contre le vol **4**
 - Détacher la face avant **4**
 - Pose de la face avant **4**

02 Utilisation de l'appareil

- Description de l'appareil **5**
 - Appareil central **5**
 - Boîtier de télécommande en option **6**
 - Ecran LCD **6**

- Opérations de base **7**
 - Mise en service de l'appareil et sélection d'une source **7**
 - Réglage du volume **7**
 - Mise hors tension de l'appareil **7**

- Syntoniseur **7**
 - Écoute de la radio **7**
 - Mise en mémoire et rappel des fréquences de stations **8**
 - Accord sur les signaux puissants **8**
 - Mise en mémoire des fréquences des émetteurs les plus puissants **8**

- RDS **8**
 - Introduction à l'utilisation du RDS **8**
 - Choix de l'indication RDS affichée **9**
 - Réception d'une alarme PTY **9**
 - Choix d'une autre fréquence possible **9**
 - Réception des bulletins d'informations routières **10**
 - Liste des codes PTY **10**

- Lecteur intégré **11**
 - Lecture d'un disque **11**
 - Répétition de la lecture **12**
 - Écoute des plages musicales dans un ordre aléatoire **12**

- Examen des plages ou des dossiers **12**
- Pause de la lecture **13**
- Utilisation de la compression et de la fonction BMX **13**
- Recherche toutes les 10 plages sur le disque ou dossier en cours **13**
- Affichage d'informations textuelles sur le disque **13**

Réglages sonores **14**

- Réglage de l'équilibre sonore **14**
- Utilisation de l'égaliseur **14**
- Réglage des courbes d'égalisation **14**
- Réglage de la correction physiologique **14**
- Ajustement des niveaux des sources **15**

Autres fonctions **15**

- Ajustement des réglages initiaux **15**
- Sélection de l'incrément d'accord FM **15**
- Mise en service ou hors service de la recherche automatique PI **16**
- Mise en service ou hors service de l'entrée auxiliaire **16**
- Réglage de l'affichage multilingue **16**
- Economie de consommation de la batterie **16**
- Silencieux **16**

Informations complémentaires

- Dépannage **18**
- Messages d'erreur **18**
- Conseils sur la manipulation des disques et du lecteur **18**
- Disques Duals **19**
- Fichiers WMA, MP3 et WAV **19**
 - Exemple de hiérarchie **20**
 - Compatibilité des formats audio compressés **20**
- Tableau des caractères cyrilliques **20**
- Caractéristiques techniques **22**

Avant de commencer



Si vous souhaitez vous débarrasser de cet appareil, ne le mettez pas à la poubelle avec vos ordures ménagères. Il existe un système de collecte séparé pour les appareils électroniques usagés, qui doivent être récupérés, traités et recyclés conformément à la législation.

Les habitants des 25 états membres de l'UE, de Suisse et de Norvège peuvent retourner gratuitement leurs appareils électroniques usagés aux centres de collecte agréés ou à un détaillant (si vous rachetez un appareil similaire neuf). Dans les pays qui ne sont pas mentionnés ci-dessus, veuillez contacter les autorités locales pour savoir comment vous pouvez vous débarrasser de vos appareils.

Vous garantirez ainsi que les appareils dont vous vous débarrassez sont correctement récupérés, traités et recyclés et préviendrez de cette façon les impacts néfastes possibles sur l'environnement et la santé humaine.

Quelques mots sur cet appareil

Les fréquences du syntoniseur de cet appareil sont attribuées pour une utilisation en Europe de l'Ouest, Asie, Moyen Orient, Afrique et Océanie. Son utilisation dans d'autres régions peut se traduire par une réception de mauvaise qualité. La fonction RDS (radio data system) n'est opérationnelle que dans les régions où des stations FM diffusent des signaux RDS.



PRÉCAUTION

- Ne laissez pas cet appareil venir en contact avec des liquides. Cela pourrait provoquer une électrocution. Tout contact avec des liquides pourrait aussi provoquer des dommages, de la fumée et une surchauffe de l'appareil.

- "PRODUIT LASER CLASSE 1"
Ce produit contient une diode laser de classe supérieure à 1. Pour assurer une sécurité permanente, n'enlevez aucun couvercle et n'essayez pas d'accéder à l'intérieur du produit. Faites effectuer l'entretien par du personnel qualifié.
- Le Pioneer CarStereo-Pass est utilisable seulement en Allemagne.
- Conservez ce mode d'emploi à portée de main afin de vous y référer pour les modes d'opération et les précautions.
- Maintenez toujours le niveau d'écoute à une valeur telle que vous puissiez entendre les sons provenant de l'extérieur du véhicule.
- Protégez l'appareil contre l'humidité.
- Si la batterie est débranchée ou déchargée, le contenu de la mémoire sera effacé et une nouvelle programmation sera nécessaire.
- En cas d'anomalie, consultez le distributeur ou le centre d'entretien agréé par Pioneer le plus proche.

Quelques mots sur WMA



Le logo Windows Media™ imprimé sur le coffret indique que ce produit peut lire les données WMA.

WMA est un acronyme pour Windows Media Audio et fait référence à une technologie de compression développée par Microsoft Corporation. Les données WMA peuvent être encodées en utilisant Windows Media Player version 7 ou ultérieure.

Windows Media et le logo Windows sont des marques commerciales ou des marques commerciales déposées de Microsoft Corporation aux États-Unis et/ou dans d'autres pays.

Remarque

Cet appareil peut ne pas fonctionner correctement selon l'application utilisée pour encoder les fichiers WMA. 

Quelques mots sur MP3

La fourniture de ce produit comporte seulement une licence d'utilisation privée, non commerciale, et ne comporte pas de licence ni n'implique aucun droit d'utilisation de ce produit pour une diffusion commerciale (c'est-à-dire générant des revenus) en temps réel (terrestre, par satellite, câble et/ou tout autre média), diffusion/streaming via Internet, des intranets et/ou d'autres systèmes électroniques de distribution de contenu, telles que les applications audio payante ou audio sur demande. Une licence indépendante est requise pour de telles utilisations. Pour les détails, veuillez visiter le site <http://mp3licensing.com>. 

Visitez notre site Web

Rendez-nous visite sur le site suivant :



- Enregistrez votre produit. Nous conserverons les détails de votre achat dans nos fichiers pour vous aider à faire référence à ces informations pour une déclaration d'assurance en cas de perte ou de vol.
- Notre site Web fournit les informations les plus récentes sur la Pioneer Corporation. 

Protection de l'appareil contre le vol

La face avant peut être enlevée pour décourager les vols.

Important

- Lorsque vous enlevez ou remontez la face avant, manipulez-la doucement.
- Évitez de heurter la face avant.
- Conservez la face avant à l'abri des températures élevées et de la lumière directe du soleil.

Détacher la face avant

- 1 Appuyez sur **DETACH** pour libérer la face avant.
- 2 Saisissez la face avant et retirez-la.

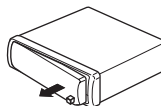

- 3 Rangez la face avant dans le boîtier de protection fourni à cet effet.

Pose de la face avant

- 1 Faites glisser la face avant vers la gauche jusqu'à ce qu'elle s'enclenche en position.

La face avant et l'appareil central sont fixés sur le côté gauche. Assurez-vous que la face avant soit bien fixée à l'appareil central.

- 2 Appuyez sur le côté droit de la face avant jusqu'à ce qu'il se loge fermement dans l'appareil central.
 - Si vous ne pouvez pas monter la face avant sur l'appareil central, réessayez. N'exercez aucune force excessive sur la face avant, cela pourrait l'endommager. 

Utilisation de l'appareil

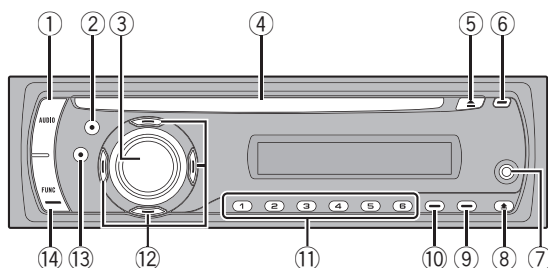

Description de l'appareil

Appareil central

① Touche AUDIO

Appuyez sur cette touche pour choisir les diverses commandes de correction sonore.

② Touche EQ

Appuyez sur cette touche pour choisir les diverses courbes d'égalisation.

③ Touche SOURCE, VOLUME

Cet appareil est mis en service en sélectionnant une source. Appuyez sur cette touche pour parcourir les différentes sources disponibles.

Appuyez de façon prolongée pour rappeler le menu des réglages initiaux quand les sources sont hors service.

Tournez ce bouton pour augmenter ou diminuer le niveau sonore.

④ Fente de chargement des disques

Insérez un disque à lire.

⑤ Touche EJECT

Appuyez sur cette touche pour éjecter le CD que contient le lecteur de CD intégré.

⑥ Touche TA

Appuyez sur cette touche pour mettre en service ou hors service la fonction TA. Appuyez de façon prolongée sur cette touche pour mettre en service ou hors service la fonction AF.

⑦ Jack d'entrée AUX (jack stéréo 3,5 mm)

Utilisez ce jack pour connecter un équipement auxiliaire.

- Seul DEH-3900MP dispose d'un jack d'entrée AUX.

⑧ Touche DETACH

Appuyez sur cette touche pour retirer la face avant de l'appareil central.

⑨ Touche DISPLAY

Appuyez sur cette touche pour choisir un affichage différent.

⑩ Touche LOUD

Appuyez sur cette touche pour mettre en service, ou hors service, la correction physiologique.

⑪ Touches 1 à 6

Touches de présélection.

⑫ Touches ▲/▼/◀/▶

Appuyez sur ces touches pour exécuter les commandes d'accord automatique, avance rapide, retour rapide et recherche de plage musicale. Utilisé aussi pour contrôler les fonctions.

⑬ Touche BAND

Appuyez sur cette touche pour choisir une des deux gammes FM ou la gamme MW/LW (PO/GO), ou encore pour abandonner le mode commande des fonctions.

Appuyez de façon prolongée sur cette touche pour mettre en service ou hors service la fonction recherche des stations régionales.

⑭ Touche FUNCTION

Appuyez sur cette touche pour rappeler le menu des fonctions quand vous utilisez une source.

Boîtier de télécommande en option

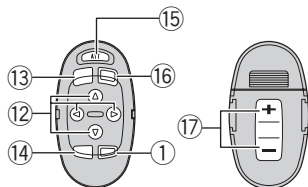

Le boîtier de télécommande optionnel (CD-SR100) peut être utilisé avec DEH-3900MP. Le boîtier de télécommande CD-SR100 est vendu séparément.

Le fonctionnement est le même qu'avec l'utilisation des touches de l'appareil central. Reportez-vous à la description de l'appareil central pour des explications sur le fonctionnement de chaque touche à l'exception de **ATT**, qui est expliqué ci-dessous.

15 Touche ATT

Appuyez sur cette touche pour diminuer rapidement le niveau du volume d'environ 90 %. Appuyez à nouveau pour revenir au niveau de volume initial.

16 Touche SOURCE

Appuyez sur cette touche pour parcourir les différentes sources disponibles. Maintenez la pression sur cette touche pour mettre la source hors service.

17 Touche VOLUME

Appuyez sur ces touches pour augmenter ou diminuer le niveau sonore.

Ecran LCD

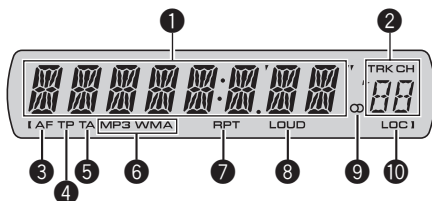

1 Section d'affichage principale

Elle indique des informations diverses telles que la gamme de réception, le temps de lecture, et d'autres réglages.

- Syntoniseur
La gamme et la fréquence de réception sont affichées.
- RDS
Le nom du service de programme, les informations PTY ou la fréquence sont affichés.
- Lecteur de CD intégré (CD Audio)
Le temps de lecture écoulé est affiché.
- Lecteur de CD intégré (disque WMA/MP3/WAV)
Le numéro de dossier et le temps de lecture écoulé sont affichés.
- Configuration audio et initiale
Les noms des fonctions et l'état de la configuration sont affichés.

2 Indicateur du numéro de présélection/numéro de plage

Indique le numéro de plage ou le numéro de présélection.

- Si un numéro de plage de 100 ou plus est sélectionné, ► à gauche de l'indicateur de numéro de plage s'allume.

3 Indicateur AF

Il s'éclaire lorsque la fonction AF (recherche des autres fréquences possibles) est en service.

4 Indicateur TP

Il s'éclaire lorsque le syntoniseur est accordé sur une station TP.

Utilisation de l'appareil

5 Indicateur TA

Il s'éclaire lorsque la fonction TA (attente d'un bulletin d'informations routières) est en service.

6 Indicateur MP3/WMA

Indique le type du disque en cours de lecture.

7 Indicateur RPT

Il indique quand la répétition de lecture est en service.

8 Indicateur LOUD

Il apparaît sur l'afficheur quand la correction physiologique est en service.

9 Indicateur de stéréo (◻)

Il signale que la station sélectionnée émet en stéréo.

10 Indicateur LOC

Il indique quand l'accord automatique sur une station locale est en service. ◻

Opérations de base

Mise en service de l'appareil et sélection d'une source

Vous pouvez sélectionner la source que vous voulez écouter. Pour basculer sur le lecteur de CD intégré, chargez un disque dans l'appareil (reportez-vous à la page 11).

● Appuyez sur SOURCE pour choisir une source.

Appuyez de manière répétée sur **SOURCE** pour choisir l'une après l'autre les sources suivantes :

Syntoniseur—Lecteur de CD intégré—AUX

Remarques

- Dans les cas suivants, la source sonore ne pourra pas être sélectionnée :
 - L'appareil ne contient pas de disque.

— L'entrée AUX (entrée pour un appareil auxiliaire) est hors service (reportez-vous à la page 16).

- Par défaut, l'entrée AUX est en service. Mettez l'entrée AUX hors service quand elle n'est pas utilisée (reportez-vous à la page 16, *Mise en service ou hors service de l'entrée auxiliaire*).
- L'entrée AUX peut être contrôlée par DEH-3900MP.
- Si le fil bleu/blanc de l'appareil est relié à la prise de commande du relais de l'antenne motorisée du véhicule, celle-ci se déploie lorsque la source est mise en service. Pour rétracter l'antenne, mettez la source hors service.

Réglage du volume

- Utilisez **VOLUME** pour régler le niveau sonore.

Mise hors tension de l'appareil

- Maintenez la pression sur **SOURCE** jusqu'à ce que l'appareil soit mis hors tension. ◻

Syntoniseur

Écoute de la radio

1 Pour choisir le syntoniseur, appuyez sur SOURCE.

2 Appuyez sur BAND pour choisir la gamme.

Appuyez sur **BAND** jusqu'à ce que la gamme désirée, **F1**, **F2** en FM ou **MW/LW** (PO/GO), soit affichée.

3 Pour effectuer un accord manuel, appuyez brièvement sur ◀ ou ▶.

Utilisation de l'appareil

4 Pour effectuer un accord automatique, appuyez sur ◀ ou ▶ pendant environ une seconde puis relâchez.

Le syntoniseur examine les fréquences jusqu'à ce que se présente une émission dont la réception est jugée satisfaisante.

- Vous pouvez annuler l'accord automatique en appuyant brièvement sur ◀ ou ▶.
- Si vous appuyez sur ◀ ou ▶ et maintenez la pression, vous pouvez sauter des stations. L'accord automatique démarre dès que vous relâchez la touche.

Mise en mémoire et rappel des fréquences de stations

- Lorsque se présente une fréquence que vous désirez mettre en mémoire, maintenez la pression sur une des touches de présélection 1 à 6 jusqu'à ce que le numéro de la présélection cesse de clignoter.

La fréquence d'une station radio mémorisée peut être rappelée en appuyant sur le bouton de présélection.

- La mémoire peut contenir 12 fréquences de la gamme FM, 6 pour chacune des deux bandes, et 6 fréquences de la gamme MW/LW (PO/GO).
- Appuyez sur ▲ ou ▼ pour rappeler les fréquences des stations de radio.

Accord sur les signaux puissants

L'accord automatique sur une station locale ne s'intéresse qu'aux émetteurs dont le signal reçu est suffisamment puissant pour garantir une réception de bonne qualité.

1 Appuyez sur **FUNCTION** pour choisir LOCAL.

2 Appuyez sur ▲ ou ▼ pour mettre l'accord automatique sur une station locale en service ou hors service.

3 Appuyez sur ◀ ou ▶ pour régler la sensibilité.

FM : LOCAL 1—LOCAL 2—LOCAL 3—

LOCAL 4

MW/LW (PO/GO) : LOCAL 1—LOCAL 2

La valeur **LOCAL 4** permet la réception des seules stations très puissantes ; les autres valeurs autorisent, dans l'ordre décroissant, la réception de stations de moins en moins puissantes.

Mise en mémoire des fréquences des émetteurs les plus puissants

La fonction BSM (Mémoire des meilleures stations) vous permet d'utiliser les touches de présélection 1 à 6 pour mémoriser les six fréquences des émetteurs les plus puissants. Une fois qu'elles sont enregistrées, vous pouvez vous accorder sur ces fréquences en appuyant simplement sur une touche.

- La mise en mémoire de fréquences à l'aide de la fonction BSM peut provoquer le remplacement de fréquences précédemment enregistrées en utilisant les touches 1 à 6.

1 Appuyez sur **FUNCTION** pour choisir BSM.

2 Appuyez sur ▲ pour mettre en service BSM.

Les six fréquences d'émission les plus fortes seront mémorisées dans l'ordre de la force du signal.

- Pour annuler la mise en mémoire, appuyez sur ▼. 

RDS

Introduction à l'utilisation du RDS

RDS (radio data system) contient des informations inaudibles qui facilitent la recherche des stations de radio.

- Toutes les stations n'offrent pas les services RDS.

Utilisation de l'appareil

- Les fonctions RDS telles que AF et TA sont actives seulement si votre radio est accordée sur une station RDS.

Choix de l'indication RDS affichée

● Appuyez sur DISPLAY.

Appuyez de manière répétée sur **DISPLAY** pour passer d'un des paramètres à l'autre : Nom du service de programme—Informations PTY—Fréquence

La liste des types d'émission (code d'identification du type de programme) est donnée à la page suivante.

- Les informations PTY et la fréquence s'affichent pendant huit secondes.

Réception d'une alarme PTY

Quand le code d'alerte PTY est émis, l'appareil le reçoit automatiquement (**ALARM** s'affiche). Quand l'émission est terminée, le système revient à la source précédente.

- La réception du bulletin d'information d'urgence peut être abandonnée en appuyant sur **TA**.

Choix d'une autre fréquence possible

Quand le syntoniseur n'obtient pas une bonne réception, l'appareil recherche automatiquement une autre station sur le même réseau.

- **Appuyez répétitivement sur TA de façon prolongée pour mettre en service ou hors service la fonction AF (recherche d'une fréquence alternative).**

Remarques

- Vous pouvez également mettre la fonction AF en service ou hors service dans le menu qui s'affiche quand vous appuyez sur **FUNCTION**.
- Lorsque la fonction AF est en service, l'accord automatique et la mémoire des meilleures sta-

tions (BSM) ne concernent que les stations RDS.

- Quand vous rappelez une fréquence en mémoire, le syntoniseur peut remplacer la fréquence en mémoire par une nouvelle fréquence de la liste AF de la station. (Cette fonction n'est disponible qu'avec les fréquences en mémoire des bandes **F1** ou **F2**.) Aucun numéro de présélection ne s'affiche si les données RDS pour la station reçue diffèrent de celles mises en mémoire originalement.
- Au cours d'une recherche AF (recherche d'une autre fréquence possible), les sons peuvent être interrompus par ceux d'une autre émission.
- La fonction AF peut être mise en service, ou hors service, indépendamment pour chaque gamme FM.

Utilisation de la recherche PI

Si le syntoniseur ne peut pas trouver une station adéquate, ou si l'état de la réception devient mauvais, l'appareil recherchera automatiquement une autre station avec le même programme. Pendant la recherche, **PI SEEK** est affiché et le son est coupé.

Recherche automatique PI d'une station dont la fréquence est en mémoire

Si les fréquences mises en mémoire ne sont pas utilisables, par exemple, parce que vous êtes très éloigné des émetteurs, vous pouvez décider que le syntoniseur procède à une recherche PI pendant le rappel d'une station dont la fréquence est en mémoire.

- Par défaut, la recherche automatique PI n'est pas en service. Reportez-vous à la page 16, *Mise en service ou hors service de la recherche automatique PI*.

Utilisation de l'appareil

Restriction de la recherche aux stations régionales seulement

Quand la fonction AF est utilisée, la fonction recherche des stations régionales limite la sélection aux stations qui diffusent des programmes régionaux.

1 Appuyez sur FUNCTION pour choisir REG.

2 Appuyez sur ▲ ou ▼ pour mettre la fonction recherche des stations régionales en service ou hors service.

Remarques

- La programmation régionale et les réseaux régionaux dépendent de chaque pays (ils peuvent varier en fonction de l'heure, du département ou de la zone couverte).
- Le numéro de présélection peut disparaître de l'écran si le syntoniseur s'accorde sur une station régionale autre que celle dont la fréquence a été mise en mémoire originalement.
- La fonction de recherche des émissions régionales peut être mise en service, ou hors service, indépendamment pour chaque gamme FM.

Réception des bulletins d'informations routières

La fonction TA (attente de bulletins d'informations routières) vous permet de recevoir des bulletins d'informations routières automatiquement, quelle que soit la source que vous écoutez. La fonction TA peut être activée aussi bien pour une station TP (une station qui diffuse des informations routières) que pour une station TP de réseau étendu (une station donnant des informations qui établissent des références croisées avec des stations TP).

1 Accordez le syntoniseur sur une station TP ou une station TP de réseau étendu.
L'indicateur TP s'allume.

2 Appuyez sur TA pour mettre en service l'attente d'un bulletin d'informations routières.

- Pour abandonner l'attente d'un bulletin d'informations routières, appuyez une nouvelle fois sur **TA**.

3 Utilisez VOLUME pour régler le niveau sonore de la fonction TA au moment où débute un bulletin d'informations routières.

Le réglage du niveau sonore est mis en mémoire et utilisé lors de la réception d'un bulletin d'informations routières.

4 Appuyez sur TA pendant la réception d'un bulletin d'informations routières pour abandonner cette réception.

La source d'origine est rétablie mais le syntoniseur demeure en attente d'un bulletin d'informations routières aussi longtemps que vous n'appuyez pas sur **TA** de nouveau.

- Vous pouvez aussi abandonner un bulletin d'informations routières en appuyant sur **SOURCE, BAND, ▲, ▼, ◀** ou **▶** pendant la réception de ce bulletin.

Remarques

- Vous pouvez également mettre la fonction TA en service ou hors service dans le menu qui s'affiche quand vous appuyez sur **FUNCTION**.
- À la fin d'un bulletin d'informations routières, l'appareil choisit à nouveau la source écoutée avant la diffusion du bulletin.
- Lorsque la fonction TA est en service, l'accord automatique et la mémoire des meilleures stations (BSM) ne peuvent concerner qu'une station TP ou une station TP de réseau étendu.

Liste des codes PTY

Spécifique	Type de programme
NEWS	Courts bulletins d'informations
AFFAIRS	Émissions à thème
INFO	Informations générales et conseils
SPORT	Sports
WEATHER	Bulletins et prévisions météorologiques

Utilisation de l'appareil

FINANCE	Cours de la bourse et compte-rendu commerciaux ou financiers, etc.
POP MUS	Musique populaire
ROCK MUS	Musique contemporaine
EASY MUS	Musique légère
OTH MUS	Autres genres musicaux n'appartenant pas aux catégories ci-dessus
JAZZ	Jazz
COUNTRY	Musique Country
NAT MUS	Musique nationale
OLDIES	Musique du bon vieux temps
FOLK MUS	Musique folklorique
L.CLASS	Musique classique d'abord aisé
CLASSIC	Musique classique
EDUCATE	Programmes éducatifs
DRAMA	Pièces de théâtre et séries radiophoniques
CULTURE	Émissions culturelles couvrant tous les aspects nationaux ou régionaux
SCIENCE	Nature, science et technologie
VARIED	Émissions de variétés
CHILDREN	Émissions destinées aux enfants
SOCIAL	Sujets de société
RELIGION	Émissions et services religieux
PHONE IN	Programmes à ligne ouverte
TOURING	Programmes de voyage ; ne comprend pas les bulletins d'informations routières
LEISURE	Émissions traitant des passe-temps et des activités de divertissement
DOCUMENT	Émissions à caractère documentaire



Lecteur intégré

Lecture d'un disque

1 Insérez un CD (CD-ROM) dans le logement pour le disque.

La lecture commence automatiquement.

- **Assurez-vous de mettre le côté étiquette du disque vers le haut.**
- Après avoir inséré un CD (CD-ROM), appuyez sur **SOURCE** pour sélectionner le lecteur de CD intégré.
- Vous pouvez éjecter le CD (CD-ROM) en appuyant sur **EJECT**.

2 Lors de la lecture d'un disque WMA/MP3/WAV, appuyez sur ▲ ou ▼ pour sélectionner un dossier.

- Vous ne pouvez pas sélectionner un dossier dans lequel aucun fichier WMA/MP3/WAV n'est enregistré.
- Pour retourner au dossier 01 (ROOT), appuyez sur **BAND** et maintenez la pression. Toutefois, si le dossier 01 (ROOT) ne contient pas de fichier, la lecture commence au dossier 02.

3 Pour une avance rapide ou un retour rapide, appuyez sur ◀ ou ▶ et maintenez la pression.

- Si vous sélectionnez **ROUGH**, une pression prolongée sur ◀ ou ▶ vous permet d'effectuer une recherche par sauts de 10 plages dans le disque (dossier) en cours. (Reportez-vous à la page 13, *Recherche toutes les 10 plages sur le disque ou dossier en cours.*)

4 Pour atteindre une plage précédente ou suivante, appuyez sur ◀ ou ▶.



Remarques

- Lisez les précautions concernant les disques et le lecteur à la page 18.
- Si un message d'erreur tel que **ERROR-11** s'affiche, reportez-vous à la page 18, *Messages d'erreur.*
- Il y a parfois un délai entre la commande de lecture d'un disque et le début de l'émission du son. Au moment de la lecture du format, **FRMTREAD** s'affiche.
- Quand vous lisez des CDs CD-EXTRA ou MIXED-MODE, vous pouvez basculer entre WMA/MP3/WAV et CD-DA en appuyant sur **BAND**.
- Si vous avez basculé entre la lecture de fichiers WMA/MP3/WAV et celle de données audio (CD-DA), la lecture commence à la première plage du disque.
- Le lecteur de CD intégré peut lire un fichier WMA/MP3/WAV enregistré sur un CD-ROM. (Reportez-vous à la page 19 pour des informations sur les fichiers qui peuvent être lus.)

- Lors de la lecture de fichiers enregistrés en VBR (débit binaire variable), la durée de lecture écoulée peut ne pas s'afficher correctement.
- Lors de la lecture d'un disque WMA/MP3//WAV, aucun son n'est émis pendant l'avance ou le retour rapide.

Répétition de la lecture

La fonction répétition de la lecture lit la même plage/le même dossier à l'intérieur de l'étendue de répétition sélectionnée.

1 Appuyez sur **FUNCTION** pour choisir **RPT.**

2 Appuyez sur ◀ ou ▶ pour choisir l'étendue de répétition.

DSC – Répétition de toutes les plages

TRK – Répétition de la plage en cours de lecture seulement

FLD – Répétition du dossier en cours de lecture

- Si vous choisissez un autre dossier pendant la répétition de la lecture, le mode de répétition se changera en répétition du disque.

- Lors de la lecture d'un CD, l'exécution d'une recherche de plage ou d'une avance/d'un retour rapide annule automatiquement la répétition de la lecture.

- Lors de la lecture d'un disque WMA/MP3//WAV, l'exécution d'une recherche de plage ou d'une avance/d'un retour rapide pendant **TRK** (répétition de plage) change l'étendue de répétition en répétition de dossier.

- Quand **FLD** (répétition de dossier) est sélectionné, il n'est pas possible de jouer un sous-dossier de ce dossier.

- Appuyez sur **BAND** pour revenir à l'affichage normal.

Écoute des plages musicales dans un ordre aléatoire

La lecture au hasard lit les plages dans un ordre aléatoire (au hasard) à l'intérieur de l'étendue de répétition sélectionnée.

1 Choisissez l'étendue de répétition.

Reportez-vous à cette page, *Répétition de la lecture.*

2 Appuyez sur **FUNCTION** pour choisir **RDM.**

3 Appuyez sur ▲ ou ▼ pour mettre la lecture au hasard en service ou hors service.

Quand la fonction lecture au hasard est en service, **RDM** est affiché sur l'écran.

Si vous activez la lecture au hasard pendant la répétition de dossier, **FRDM** s'affiche sur l'écran.

- Appuyez sur **BAND** pour revenir à l'affichage normal.

Examen des plages ou des dossiers

L'examen du disque recherche la plage à l'intérieur de l'étendue de répétition sélectionnée.

1 Choisissez l'étendue de répétition.

Reportez-vous à cette page, *Répétition de la lecture.*

2 Appuyez sur **FUNCTION** pour choisir **SCAN.**

3 Appuyez sur ▲ pour activer la lecture du contenu du disque.

SCAN apparaît sur l'afficheur. Les 10 premières secondes de chaque plage sont lues.

- Si vous activez la lecture du disque pendant **FLD**, **FSCN** s'affiche sur l'écran.

4 Quand vous trouvez la plage désirée appuyez sur ▼ pour arrêter la lecture du contenu du disque.

- Si les conditions de lecture se sont à nouveau affichées d'elles-mêmes, choisissez **SCAN** une fois encore en appuyant sur **FUNCTION**.

- Lorsque l'examen du disque (dossier), est terminé, la lecture normale reprend.

Utilisation de l'appareil

Pause de la lecture

La pause vous permet d'arrêter momentanément la lecture du disque.

1 Appuyez sur FUNCTION pour choisir PAUSE.

2 Appuyez sur ▲ ou ▼ pour mettre la pause en service ou hors service.

- Appuyez sur **BAND** pour revenir à l'affichage normal.

Utilisation de la compression et de la fonction BMX

L'utilisation des fonctions COMP (compression) et BMX vous permet d'ajuster la qualité sonore de l'appareil.

1 Appuyez sur FUNCTION pour choisir COMP OFF.

2 Appuyez sur ▲ ou ▼ pour choisir la correction désirée.

**COMP OFF—COMP 1—COMP 2—
COMP OFF—BMX 1—BMX 2**

- Appuyez sur **BAND** pour revenir à l'affichage normal.

Recherche toutes les 10 plages sur le disque ou dossier en cours

Vous pouvez choisir entre les méthodes de recherche rapide avant, recherche rapide arrière et recherche toutes les 10 plages. Sélectionner **ROUGH** vous permet d'effectuer une recherche toutes les 10 plages.

1 Appuyez sur FUNCTION pour choisir FF/REV.

- Si la méthode de recherche **ROUGH** a été sélectionnée précédemment, **ROUGH** s'affiche.

2 Appuyez sur ► pour choisir ROUGH.

- **FF/REV** – Recherche rapide avant et arrière
- **ROUGH** – Recherche toutes les 10 plages
- Pour sélectionner **FF/REV**, appuyez sur ◀.

3 Appuyez sur BAND pour revenir à l'affichage des conditions de lecture.

4 Maintenez le doigt appuyé sur ◀ ou ► pour effectuer une recherche toutes les 10 plages sur un disque (dossier).

- Si le nombre de plages restantes est inférieur à 10, l'appui de façon prolongée sur ◀ ou ► rappelle la première (la dernière) page.

Affichage d'informations textuelles sur le disque

● **Appuyez sur DISPLAY.**

Appuyez de manière répétée sur **DISPLAY** pour passer d'un des paramètres à l'autre :

Pour les disques CD TEXT

Temps de lecture—**DISC TTL** (titre du disque)—**DISC ART** (interprète du disque)—**TRK TTL** (titre de la plage musicale)—**TRK ART** (interprète de la plage musicale)

Pour les disques WMA/MP3

Temps de lecture—**FOLDER** (nom du dossier)—**FILE** (nom du fichier)—**TRK TTL** (titre de la plage)—**ARTIST** (nom de l'interprète)—**ALBUM** (titre de l'album)—**COMMENT** (commentaire)—Débit binaire

Pour les disques WAV

Temps de lecture—**FOLDER** (nom du dossier)—**FILE** (nom du fichier)—Fréquence d'échantillonnage



Remarques

- Vous pouvez faire défiler l'affichage vers la gauche du titre en appuyant de façon prolongée sur **DISPLAY**.
- Les CD Audio qui contiennent des informations telles que du texte et/ou des numéros sont les disques CD TEXT.
- Si aucune information spécifique n'a été gravée sur un disque, **NO XXXX** s'affiche (par exemple, **NO T-TTL**).
- Lors de la lecture de fichiers WMA enregistrés en mode VBR, le débit binaire moyen est affiché.

Utilisation de l'appareil

- Lors de la lecture de fichiers MP3 enregistrés en mode VBR (débit binaire variable), **VBR** est affiché au lieu de la valeur de débit binaire.
- Selon la version de iTunes® utilisée pour enregistrer les fichiers MP3 sur un disque, les informations de commentaire peuvent ne pas s'afficher correctement.
 - iTunes est une marque commerciale de Apple Computer, Inc. déposée aux États-Unis et dans d'autres pays.
- La fréquence d'échantillonnage affichée peut être abrégée.

Réglages sonores

Réglage de l'équilibre sonore

Le réglage de l'équilibre avant/arrière et droite/gauche crée un environnement d'écoute idéal sur tous les sièges occupés.

1 Appuyez sur AUDIO pour choisir FAD.

2 Appuyez sur ▲ ou ▼ pour régler l'équilibre des haut-parleurs avant-arrière.

FAD F15 à FAD R15 est affiché.

- **FAD 0** est le réglage convenable dans le cas où seulement deux haut-parleurs sont utilisés.

3 Appuyez sur ◀ ou ▶ pour régler l'équilibre des haut-parleurs gauche-droite.

BAL L15 à BAL R15 est affiché.

- Appuyez sur **BAND** pour revenir à l'affichage normal.

Utilisation de l'égaliseur

Six réglages d'égaliseur préenregistrés, tels que **DYNAMIC**, **VOCAL**, **NATURAL**, **CUSTOM**, **FLAT** et **POWERFUL** sont disponibles et peuvent être rappelés facilement à n'importe quel moment.

- **CUSTOM** est une courbe d'égalisation pré-réglée que vous avez créée.
- Quand **FLAT** est sélectionné aucune addition ni correction n'est effectuée sur le son.

● **Appuyez sur EQ pour sélectionner l'égaliseur.**

Appuyez de manière répétée sur **EQ** pour choisir l'un des égaliseurs suivants :

DYNAMIC—VOCAL—NATURAL—CUSTOM—FLAT—POWERFUL

Réglage des courbes d'égalisation

Vous pouvez ajuster comme vous le désirez la courbe d'égalisation actuellement sélectionnée. Les réglages de la courbe d'égalisation ajustée sont mémorisés dans **CUSTOM**.

Réglage des graves/des médiums/des aigus

Vous pouvez régler le niveau des graves, des médiums et des aigus.

1 Appuyez sur AUDIO pour choisir BASS/MID/TREBLE.

2 Appuyez sur ▲ ou ▼ pour régler le niveau.

Les valeurs **+6** à **-6** s'affichent tandis que le niveau augmente ou diminue.

- Appuyez sur **BAND** pour revenir à l'affichage normal.

Réglage de la correction physiologique

La correction physiologique a pour objet d'accentuer les graves et les aigus à bas niveaux d'écoute.

Utilisation de l'appareil

1 Appuyez sur AUDIO pour choisir LOUD.

2 Appuyez sur ▲ ou ▼ pour mettre la correction physiologique en service ou hors service.

- Vous pouvez également mettre en service, ou hors service, la correction physiologique en appuyant sur **LOUD**.

3 Appuyez sur ◀ ou ▶ pour sélectionner le niveau désiré.

LOW (faible)—**HI** (élevé)

- Appuyez sur **BAND** pour revenir à l'affichage normal.

Ajustement des niveaux des sources

L'ajustement des niveaux des sources au moyen de la fonction SLA (réglage du niveau de la source sonore) évite que ne se produisent de fortes variations d'amplitude sonore lorsque vous passez d'une source à l'autre.

- Les réglages sont basés sur le niveau du signal FM qui lui, demeure inchangé.
- Le niveau du syntoniseur MW/LW (PO/GO) peut également être réglé à l'aide de cette fonction.

1 Comparez le niveau du volume du syntoniseur FM au niveau de la source que vous voulez régler.

2 Appuyez sur AUDIO pour choisir SLA.

3 Appuyez sur ▲ ou ▼ pour régler le volume de la source.

Les valeurs **SLA +4** à **SLA -4** s'affichent tandis que le niveau de la source augmente ou diminue.

- Appuyez sur **BAND** pour revenir à l'affichage normal. 

Autres fonctions

Ajustement des réglages initiaux

À partir des réglages initiaux, vous pouvez personnaliser divers réglages du système pour obtenir un fonctionnement optimal de cet appareil.

1 Maintenez la pression sur SOURCE jusqu'à ce que l'appareil soit mis hors tension.

2 Appuyez sur SOURCE et maintenez la touche enfoncée jusqu'à ce que le nom de la fonction apparaisse sur l'affichage.

3 Appuyez sur FUNCTION pour choisir un des réglages initiaux.

Appuyez de manière répétée sur **FUNCTION** pour passer d'un des paramètres à l'autre : **FM** (incrément d'accord FM)—**A-PI** (recherche automatique PI)—**AUX** (entrée auxiliaire)—**TITLE** (affichage multilingue)—**SAVE** (économie d'énergie)

Pour de plus amples détails sur chaque réglage, reportez-vous aux instructions qui suivent.

- Le réglage AUX (entrée auxiliaire) peut être utilisé avec DEH-3900MP.
- Appuyez sur **BAND** pour abandonner les réglages initiaux.
- Vous pouvez également abandonner les réglages initiaux en maintenant la pression sur **SOURCE** jusqu'à ce que l'appareil se mette hors service.

Sélection de l'incrément d'accord FM

Normalement, l'incrément d'accord FM employé par l'accord automatique est 50 kHz. Quand la fonction AF ou TA est en service, l'incrément d'accord passe automatiquement à 100 kHz. Il peut être préférable de régler l'incrément d'accord à 50 kHz quand la fonction AF est en service.

- Pendant l'accord manuel, l'incrément d'accord est maintenu à 50 kHz.

Utilisation de l'appareil

1 Appuyez sur FUNCTION pour choisir FM.

2 Appuyez sur ◀ ou ▶ pour choisir l'incrément d'accord FM.

Appuyez sur ◀ pour choisir **50** (50 kHz). Appuyez sur ▶ pour choisir **100** (100 kHz).

Mise en service ou hors service de la recherche automatique PI

Le syntoniseur peut rechercher automatiquement une station émettant le même type d'émission, y compris si l'accord a été obtenu par le rappel d'une fréquence en mémoire.

1 Appuyez sur FUNCTION pour choisir A-PI.

2 Appuyez sur ▲ ou sur ▼ pour mettre la fonction Recherche automatique PI en service ou hors service.

Mise en service ou hors service de l'entrée auxiliaire

Cette fonction peut être utilisée avec DEH-3900MP.

Vous pouvez utiliser un équipement auxiliaire avec cet appareil. Activez le réglage auxiliaire lorsque vous utilisez un équipement auxiliaire connecté à cet appareil.

1 Appuyez sur FUNCTION pour choisir AUX.

2 Appuyez sur ▲ ou ▼ pour mettre le réglage auxiliaire en service ou hors service.

Réglage de l'affichage multilingue

Des informations textuelles telles que le nom du titre, le nom de l'interprète ou des commentaires, peuvent être enregistrées sur un disque WMA/MP3/WAV.

Cet appareil peut les afficher même si elles sont encodées dans une des langues européennes ou en russe.

- Si la langue enregistrée sur le disque et le réglage de la langue sélectionné ne sont pas cohérents, les informations textuelles peuvent ne pas s'afficher correctement.
- Certains caractères peuvent ne pas s'afficher correctement.

1 Appuyez sur FUNCTION pour choisir TITLE.

2 Appuyez sur ◀ ou ▶ pour sélectionner la langue.

EUR (langue européenne)—**RUS** (langue russe)

Economie de consommation de la batterie

Activer cette fonction vous permet d'économiser sur la consommation de la batterie.

- Les opérations autres que la mise en service de la source ne sont pas autorisées quand cette fonction est en service.



Important

Si la batterie de votre véhicule est déconnectée, le mode Economie d'énergie est annulé. Réactivez le mode Economie d'énergie quand la batterie a été reconnectée. Si le contact d'allumage de votre véhicule n'a pas de position ACC (Accessoires), il est possible, selon la méthode de connexion utilisée, que l'appareil consomme de l'énergie de la batterie quand le mode Economie d'énergie est hors service.

1 Appuyez sur FUNCTION pour choisir SAVE.

2 Appuyez sur ▲ ou ▼ pour mettre l'économie d'énergie en service ou hors service.

Silencieux

Le son de cet appareil est coupé automatiquement dans les cas suivants :

Utilisation de l'appareil

- Quand un appel est effectué ou reçu sur un téléphone cellulaire connecté à cet appareil.
- Quand le guidage vocal est émis par un équipement de navigation Pioneer connecté à cet appareil.

Le son est coupé, **MUTE** est affiché et aucun réglage audio n'est possible sauf le contrôle du volume. Le fonctionnement retourne à la normale quand la connexion téléphonique ou le guidage vocal est terminé. 

Informations complémentaires

Dépannage

Commun

Symptôme	Causes possibles	Action corrective/portez-vous à
L'appareil ne se met pas sous tension. L'appareil ne fonctionne pas. L'appareil ne fonctionne pas correctement. Les indications affichées sont incorrectes.	Les fils et les connecteurs sont mal connectés. Le fil noir (mise à la terre du châssis) n'est pas connecté correctement mais les autres fils sont connectés.	Vérifiez encore une fois que toutes les connexions sont correctes. Déconnectez la borne négative de la batterie du véhicule et laissez-la déconnectée pendant au moins une minute.



Messages d'erreur

Quand vous contactez votre distributeur ou le Service d'entretien agréé par Pioneer le plus proche, n'oubliez pas de noter le message d'erreur.

Message	Causes possibles	Action corrective
ERROR-11, 12, 17, 30	Disque sale	Nettoyez le disque.
ERROR-11, 12, 17, 30	Disque rayé	Utilisez un autre disque.
ERROR-10, 11, 12, 15, 17, 30, A0	Anomalie électrique ou mécanique	Mettez et coupez le contact au moyen de la clé ou choisissez une autre source puis revenez au lecteur de CD.
ERROR-15	Le disque inséré ne contient pas de données	Utilisez un autre disque.
ERROR-22, 23	Le format de CD ne peut pas être lu	Utilisez un autre disque.
NO AUDIO	Le disque inséré ne contient aucun fichier qui puisse être lu	Utilisez un autre disque.
PROTECT	Tous les fichiers sur le disque inséré sont protégés par DRM	Utilisez un autre disque.

SKIPPED

Le disque inséré contient des fichiers WMA qui sont protégés par DRM

Utilisez un autre disque.



Conseils sur la manipulation des disques et du lecteur

- Utilisez uniquement des disques affichant l'un ou l'autre des logos suivants.



- Utilisez seulement des disques conventionnels de forme circulaire. N'utilisez pas de disques ayant une forme particulière.



- Utilisez un CD 12 cm ou 8 cm. N'utilisez pas un adaptateur lorsque vous lisez des CDs 8 cm.
- N'introduisez aucun objet dans le logement pour CD autre qu'un CD.

Informations complémentaires

- N'utilisez pas de disques fendillés, ébréchés, voilés ou présentant d'autres défauts, car ils peuvent endommager le lecteur.
- La lecture de disques CD-R/CD-RW non finalisés n'est pas possible.
- Ne touchez pas la surface enregistrée des disques.
- Rangez les disques dans leur coffret dès que vous ne les écoutez plus.
- Évitez de laisser les disques dans des environnements trop chauds, en particulier sous la lumière directe du soleil.
- Ne posez aucune étiquette à la surface des disques, n'écrivez pas sur un disque, n'appliquez aucun agent chimique sur un disque.
- Pour nettoyer un CD, essayez le disque avec un chiffon doux en partant du centre vers l'extérieur.
- La condensation peut perturber temporairement le fonctionnement du lecteur. Laissez celui-ci s'adapter à la température plus élevée pendant une heure environ. Essayez également les disques humides avec un chiffon doux.
- La lecture de certains disques peut être impossible en raison des caractéristiques du disque, de son format, de l'application qui l'a enregistré, des conditions de stockage ou d'autres conditions.
- Les informations textuelles peuvent ne pas s'afficher correctement en fonction de leur environnement d'enregistrement.
- Les cahots de la route peuvent interrompre la lecture d'un disque.
- Lisez les précautions d'emploi des disques avant de les utiliser. ▣

Disques Duaux

- Les Disques Duaux sont des disques à deux faces avec un CD enregistrable pour l'audio sur une face et un DVD enregistrable pour la vidéo sur l'autre.
- Comme la face CD des Disques Duaux n'est pas physiquement compatible avec le

standard CD général, la lecture de la face CD sur cet appareil peut ne pas être possible.

- Charger et éjecter fréquemment un Disque Dual peut provoquer des rayures sur le disque. Des rayures importantes peuvent entraîner des problèmes de lecture sur cet appareil. Dans certains cas, un Disque Dual peut se retrouver bloqué dans le logement pour CD et ne sera pas éjecté. Pour éviter cela, nous vous recommandons de vous abstenir d'utiliser des Disques Duaux avec cet appareil.
- Pour des informations plus détaillées sur les Disques Duaux, veuillez vous reporter aux informations fournies par le fabricant du disque. ▣

Fichiers WMA, MP3 et WAV

- Selon la version de Windows Media Player utilisée pour encoder les fichiers WMA, les noms d'album et les autres informations textuelles peuvent ne pas s'afficher correctement.
- Il peut se produire un léger retard lors du démarrage de la lecture de fichiers WMA encodés avec des données image.
- Conforme à ISO 9660 Niveau 1 et 2. Les systèmes de fichiers Romeo et Joliet sont tous deux compatibles avec ce lecteur.
- La lecture de disques multi-session est possible.
- Les fichiers WMA/MP3/WAV ne sont pas compatibles avec le transfert de données en écriture par paquets.
- Seuls les 64 premiers caractères d'un nom de fichier (incluant l'extension telle que .wma, .mp3 ou .wav) ou d'un nom de dossier peuvent être affichés.
- La séquence de sélection des dossiers ou d'autres opérations peuvent différer en fonction du logiciel de codage ou d'écriture.

Informations complémentaires

- Quelle que soit la durée du silence entre les plages musicales de l'enregistrement original, la lecture des disques WMA/MP3/WAV s'effectuera avec une courte pause entre les plages musicales.
- Les extensions de fichier telles que .wma, .mp3 ou .wav doivent être utilisées correctement.

Exemple de hiérarchie

 Dossier

 Fichier

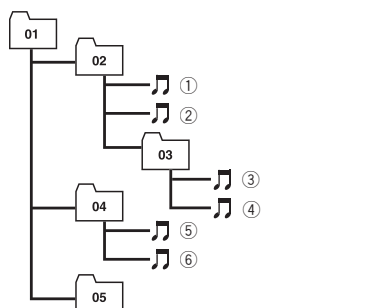

Niveau 1 Niveau 2 Niveau 3 Niveau 4

- Cet appareil attribue les numéros de dossier. L'utilisateur ne peut pas attribuer les numéros de dossier.
- Huit niveaux maximum sont autorisés pour la hiérarchie des dossiers. Toutefois, la hiérarchie des dossiers est dans la pratique inférieure à deux niveaux.
- L'appareil peut lire un maximum de 99 dossiers sur un disque.

Compatibilité des formats audio compressés

WMA

- Format compatible : WMA encodé par Windows Media Player Ver. 7, 7.1, 8, 9 ou 10
- Débit binaire : 48 kbit/s à 320 kbit/s (CBR), 48 kbit/s à 384 kbit/s (VBR)
- Fréquence d'échantillonnage : 32 kHz à 48 kHz

- Windows Media Audio 9 Professional, Lossless, Voice : Non

MP3

- Débit binaire : 8 kbit/s à 320 kbit/s
- Fréquence d'échantillonnage : 16 kHz à 48 kHz (32, 44,1, 48 kHz pour accentuation)
- Compatible étiquette ID3 version : 1.0, 1.1, 2.2, 2.3, 2.4 (la Version 2.x de l'étiquette ID3 a priorité sur la Version 1.x.)
- Liste de lecture M3u : Non
- MP3i (MP3 interactif), mp3 PRO : Non

WAV

- Format compatible : PCM Linéaire (LPCM), MS ADPCM
- Bits de quantification : 8 et 16 (LPCM), 4 (MS ADPCM)
- Fréquence d'échantillonnage : 16 kHz à 48 kHz (LPCM), 22,05 kHz à 44,1 kHz (MS ADPCM)

Tableau des caractères cyrilliques

Affichage	Caractère	Affichage	Caractère
	А		Б
	В		Г
	Д		Е, Ё
	Ж		З
	И, Й		К
	Л		М
	Н		О
	П		Р
	С		Т
	У		Ф

Informations complémentaires

И	х	Ц	ц
Ч	ч	Ш	ш, щ
'	ь	Ы	ы
б	ь	Э	э
И	ю	Я	я



Informations complémentaires

Caractéristiques techniques

Généralités

Alimentation	14,4 V DC (10,8 V à 15,1 V acceptable)
Mise à la masse	Pôle négatif
Consommation maximale ...	10,0 A
Dimensions (L × H × P):	
DIN	
Châssis	178 × 50 × 162 mm
Panneau avant	188 × 58 × 14 mm
D	
Châssis	178 × 50 × 162 mm
Panneau avant	170 × 47 × 14 mm
Poids	1,3 kg

Audio

Puissance de sortie continue	
.....	22 W × 4 (50 à 15 000 Hz, DHT 5%, impédance de charge 4 Ω, avec les deux canaux excités)
Puissance de sortie maximale	
.....	50 W × 4
Impédance de charge	4 Ω (4 Ω à 8 Ω acceptable)
Niveau de sortie max/impédance de sortie de la sortie préamp	2,2 V/1 kΩ
Grave/Médium/Aigu:	
Grave	
Fréquence	100 Hz
Gain	±13dB
Moyenne	
Fréquence	1 kHz
Gain	±12 dB
Aigus	
Fréquence	10 kHz
Gain	±12 dB
Correction physiologique:	
Faible	+7 dB (100 Hz), +4 dB (10 kHz)
Forte	+10 dB (100 Hz), +6,5 dB (10 kHz) (volume : -30 dB)

Lecteur de CD

Système	Compact Disc Digital Audio
Disques utilisables	Disques compacts
Format du signal:	
Fréquence d'échantillonnage	
.....	44,1 kHz
Nombre de bits de quantification	
.....	16; quantification linéaire
Réponse en fréquence	5 Hz à 20 000 Hz (±1 dB)

Rapport signal/bruit	94 dB (1 kHz) (Réseau IEC-A)
Dynamique	92 dB (1 kHz)
Nombre de canaux	2 (stéréo)
Format de décodage WMA	
.....	Ver. 7, 7.1, 8, 9, 10 (2can audio)
.....	(Windows Media Player)
Format de décodage MP3 ...	MPEG-1 & 2 Couche Audio 3
Format du signal WAV	PCM Linéaire & MS ADPCM

Syntoniseur FM

Gamme de fréquence	87,5 MHz à 108,0 MHz
Sensibilité utile	8 dBf (0,7 μV/75 Ω, mono, S/B: 30 dB)
Rapport signal/bruit	75 dB (Réseau IEC-A)
Distorsion	0,3 % (à 65 dBf, 1 kHz, stéréo) 0,1 % (à 65 dBf, 1 kHz, mono)
Réponse en fréquence	30 Hz à 15 000 Hz (±3 dB)
Séparation stéréo	45 dB (à 65 dBf, 1 kHz)

Syntoniseur MW (PO)

Gamme de fréquence	531 kHz à 1 602 kHz (9 kHz)
Sensibilité utile	18 μV (S/B: 20 dB)
Rapport signal/bruit	65 dB (Réseau IEC-A)

Syntoniseur LW (GO)

Gamme de fréquence	153 kHz à 281 kHz
Sensibilité utile	30 μV (S/B: 20 dB)
Rapport signal/bruit	65 dB (Réseau IEC-A)



Remarque

Les caractéristiques et la présentation peuvent être modifiées sans avis préalable à fin d'amélioration. 

Grazie per aver acquistato questo prodotto Pioneer.

Leggere attentamente queste istruzioni operative, in modo da imparare come azionare correttamente il modello. *Dopo aver terminato la lettura delle istruzioni, conservare questo manuale in un luogo sicuro, per consultazione futura.*

01 Prima di iniziare

- Informazioni sull'unità **24**
- Informazioni sul formato WMA **24**
- Informazioni sul formato MP3 **25**
- Visita il nostro sito Web **25**
- Protezione antifurto dell'unità **25**
 - Rimozione del frontalino **25**
 - Montaggio del frontalino **25**

02 Funzionamento dell'unità

- Nomenclatura **26**
 - Unità principale **26**
 - Telecomando opzionale **27**
 - Display LCD **27**
- Funzionamento di base **28**
 - Accensione dell'unità e selezione di una sorgente **28**
 - Regolazione del volume **28**
 - Spegnimento dell'unità **28**
- Sintonizzatore **28**
 - Ascolto della radio **28**
 - Memorizzazione e richiamo delle frequenze di trasmissione **29**
 - Sintonizzazione di segnali forti **29**
 - Memorizzazione delle frequenze di trasmissione più forti **29**
- RDS **29**
 - Introduzione al funzionamento del sistema RDS **29**
 - Scorrimento del display RDS **30**
 - Ricezione della trasmissione di allarme PTY **30**
 - Selezione di frequenze alternative **30**
 - Ricezione dei notiziari sul traffico **31**
 - Elenco PTY **31**
- Lettoce incorporato **32**
 - Riproduzione di un disco **32**
 - Riproduzione ripetuta **32**
 - Riproduzione di brani in ordine casuale **33**
 - Scansione dei brani o delle cartelle **33**
 - Pausa della riproduzione di un disco **33**

- Uso della compressione e della funzione BMX **33**
- Ricerca ogni 10 brani nel disco o nella cartella corrente **34**
- Visualizzazione delle informazioni di testo su un disco **34**
- Regolazione dell'audio **35**
 - Uso della regolazione del bilanciamento **35**
 - Uso dell'equalizzatore **35**
 - Regolazione delle curve d'equalizzazione **35**
 - Regolazione della sonorità **35**
 - Regolazione dei livelli delle sorgenti **36**
- Altre funzioni **36**
 - Regolazione delle impostazioni iniziali **36**
 - Impostazione del passo di sintonizzazione FM **36**
 - Attivazione/disattivazione della ricerca automatica PI **36**
 - Attivazione/disattivazione dell'impostazione di un apparecchio ausiliario **37**
 - Impostazione del display multilingue **37**
 - Riduzione del consumo della batteria **37**
 - Silenziamento del suono **37**

● Informazioni supplementari

- Risoluzione dei problemi **38**
- Messaggi di errore **38**
- Linee guida per l'uso dei dischi e del lettore **38**
- Dual Disc **39**
- File WMA, MP3 e WAV **39**
 - Esempio di gerarchia **40**
 - Compatibilità audio compressa **40**
- Tabella dei caratteri cirillici **40**
- Dati tecnici **42**



Se si vuole eliminare questo prodotto, non gettarlo insieme ai rifiuti domestici. Esiste un sistema di raccolta differenziata in conformità alle leggi che richiedono appositi trattamenti, recupero e riciclo.

I privati cittadini dei venticinque paesi membri dell'UE, di Svizzera e Norvegia, possono restituire senza alcun costo i loro prodotti elettronici usati ad appositi servizi di raccolta o a un rivenditore (se si desidera acquistarne uno simile).

Per i paesi non citati qui sopra, si prega di prendere contatto con le autorità locali per il corretto metodo di smaltimento.

In questo modo, si è sicuri che il proprio prodotto eliminato subirà il trattamento, il recupero e il riciclo necessari per prevenire gli effetti potenzialmente negativi sull'ambiente e sulla vita dell'uomo.

Informazioni sull'unità

Le frequenze del sintonizzatore di questa unità sono destinate all'uso in Europa occidentale, in Asia, nel Medio Oriente, in Africa e in Oceania. L'uso in altre aree può dare come risultato una ricezione non adeguata. La funzione RDS (Radio Data System) è operativa solo nelle aree in cui esistono stazioni FM che trasmettono segnali RDS.



ATTENZIONE

- Non lasciare che questa unità entri a contatto con liquidi, in caso contrario possono verificarsi scosse elettriche. Inoltre, se questa unità entra a contatto con liquidi, può subire danni oppure emettere fumo o surriscaldarsi.
- "PRODOTTO LASER DI CLASSE 1"

Questo prodotto contiene un diodo a laser di classe superiore a 1. Per la sicurezza continua, non rimuovere nessuna copertura o cercare di accedere all'interno del prodotto.

Rivolgersi a personale qualificato per qualsiasi intervento di servizio.

- Il CarStereo-Pass Pioneer può essere usato solo in Germania.
- Tenere questo manuale a portata di mano come riferimento per le procedure e le precauzioni operative.
- Mantenere sempre il volume abbastanza basso, in modo da poter udire i suoni provenienti dall'esterno del veicolo.
- Proteggere questa unità dall'umidità.
- Se la batteria viene scollegata o si scarica, la memoria delle preselezioni viene cancellata e deve essere riprogrammata.
- Nel caso che questo prodotto non funzioni correttamente, contattare il rivenditore o il Centro di assistenza autorizzato Pioneer più vicino.

Informazioni sul formato WMA



Il logo Windows Media™ stampato sulla confezione indica che questa unità può riprodurre dati WMA.

WMA è l'acronimo di Windows Media Audio e si riferisce a una tecnologia di compressione audio sviluppata da Microsoft Corporation. I dati WMA possono essere codificati utilizzando Windows Media Player versione 7 o successiva.

Windows Media e il logo Windows sono marchi o marchi registrati di Microsoft Corporation negli Stati Uniti e/o in altri Paesi.

Prima di iniziare

Nota

A seconda dell'applicazione utilizzata per codificare i file WMA, questa unità potrebbe non funzionare correttamente. 

Informazioni sul formato MP3

La fornitura di questo prodotto prevede il trasferimento di una licenza esclusivamente per uso privato, non-commerciale e non prevede la concessione di una licenza, né implica qualsiasi diritto a utilizzare questo prodotto in qualsiasi trasmissione in diretta commerciale (ovvero, che generi profitti) terrestre, via satellite, cavo e/o tramite altro mezzo, trasmissioni/diffusioni tramite Internet, Intranet e/o altre reti o in altri sistemi elettronici di distribuzione di contenuti, come applicazioni di trasmissione audio a pagamento o audio-on-demand. Per tali usi è necessaria una licenza specifica. Per dettagli, visitare <http://www.mp3licensing.com>. 

Visita il nostro sito Web

Visita il seguente sito Web:



- Sarà possibile registrare il proprio prodotto. Pioneer conserverà i dettagli dell'acquisto per agevolare il riferimento a tali informazioni nel caso di una richiesta di risarcimento assicurativa, come in caso di furto o smarrimento.
- Sul nostro sito Web sono disponibili le informazioni più recenti su Pioneer Corporation. 

Protezione antifurto dell'unità

È possibile staccare il frontalino per scoraggiare i furti.

Importante

- Rimuovere o montare il frontalino delicatamente.
- Evitare di sottoporre il frontalino a urti eccessivi.
- Mantenere il frontalino lontano dalla luce solare diretta e dalle alte temperature.

Rimozione del frontalino

- 1 Premere DETACH per sganciare il frontalino.
- 2 Afferrare il frontalino e rimuoverlo.

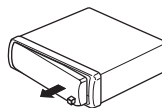

- 3 Inserire il frontalino nella custodia protettiva fornita, per conservarlo in sicurezza.

Montaggio del frontalino

- 1 Far scorrere il frontalino verso sinistra fino a che non si sente un clic.

Il frontalino e l'unità principale si collegano sul lato sinistro. Accertarsi che il frontalino sia stato collegato all'unità principale.

- 2 Premere il lato destro del frontalino fino a quando è saldamente installato.

- Se non è stato possibile collegare il frontalino all'unità principale, riprovare. Se si applica una forza eccessiva per collegare il frontalino, questo potrebbe venire danneggiato. 

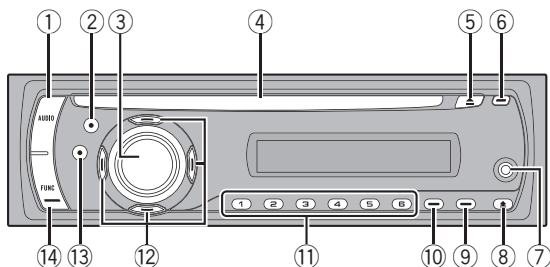

Nomenclatura

Unità principale

① Tasto AUDIO

Premere questo tasto per selezionare i diversi controlli della qualità audio.

② Tasto EQ

Premere questo tasto per selezionare le varie curve d'equalizzazione.

③ Tasto SOURCE, VOLUME

Questa unità viene accesa selezionando una sorgente. Premere questo tasto per passare in rassegna tutte le sorgenti disponibili.

Premere e tenere premuto per richiamare il menu delle impostazioni iniziali quando le sorgenti sono disattivate.

Ruotarlo per alzare o abbassare il volume.

④ Vano d'inserimento dei dischi

Inserire un disco da riprodurre.

⑤ Tasto EJECT

Premere questo tasto per espellere un CD dal lettore CD incorporato.

⑥ Tasto TA

Premere per attivare o disattivare la funzione TA. Premere e tenere premuto per attivare o disattivare la funzione AF.

⑦ Connettore di ingresso ausiliario (AUX) (connettore stereo da 3,5 mm)

Utilizzare questo connettore per collegare un apparecchio ausiliario.

- Solo il modello DEH-3900MP è dotato di un connettore di ingresso ausiliario (AUX).

⑧ Tasto DETACH

Premere questo tasto per rimuovere il frontino dall'unità centrale.

⑨ Tasto DISPLAY

Premere questo tasto per selezionare diversi display.

⑩ Tasto LOUD

Premere questo tasto per attivare e disattivare la sonorità.

⑪ Tasti da 1 a 6

Premere questi tasti per eseguire la preselezione sintonia.

⑫ Tasti ▲/▼/◀/▶

Premere questi tasti per eseguire la sintonizzazione manuale, l'avanzamento rapido, la modalità inversa e i comandi per la ricerca dei brani. Viene inoltre utilizzato per controllare alcune funzioni.

⑬ Tasto BAND

Premere questo tasto per selezionare una delle due bande FM o la banda MW/LW e per annullare la modalità di controllo delle funzioni.

Premere e tenere premuto per attivare o disattivare la funzione regionale.

⑭ Tasto FUNCTION

Premere questo tasto per richiamare il menu delle funzioni quando si controlla una sorgente.

Funzionamento dell'unità

Telecomando opzionale

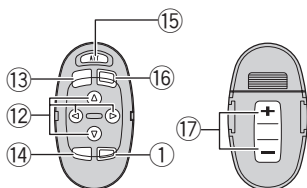

Il telecomando opzionale (CD-SR100) può essere utilizzato con il modello DEH-3900MP. Il telecomando CD-SR100 viene venduto a parte.

Il funzionamento è analogo a quello dei tasti presenti sull'unità principale. Per quanto riguarda il funzionamento dei singoli tasti si rimanda alla descrizione dell'unità principale. Fa eccezione **ATT**, il cui funzionamento è illustrato qui di seguito.

15 Tasto ATT

Premendo questo tasto si abbassa rapidamente il livello del volume, di circa il 90%. Premere nuovamente il tasto per tornare al livello di volume originale.

16 Tasto SOURCE

Premere questo tasto per passare in rassegna tutte le sorgenti disponibili. Premere e tenere premuto questo tasto per spegnere la sorgente.

17 Tasto VOLUME

Premere questo tasto per alzare o abbassare il volume.

Display LCD

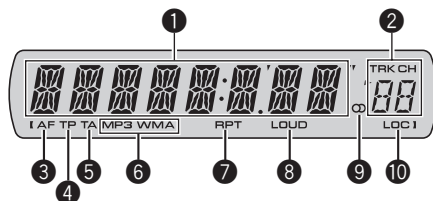

1 Sezione del display principale

Mostra le diverse informazioni come la banda, il tempo di riproduzione e le altre informazioni.

- Sintonizzatore
Vengono visualizzate la banda e la frequenza.
- RDS
Viene visualizzato il nome di servizio del programma, le informazioni PTY o la frequenza.
- Lettore CD incorporato (CD audio)
Viene visualizzato il tempo di riproduzione trascorso.
- Lettore CD incorporato (dischi WMA/MP3/WAV)
Vengono visualizzati il numero della cartella e il tempo di riproduzione trascorso.
- Configurazione iniziale e audio
Vengono visualizzati i nomi delle funzioni e lo stato di configurazione.

2 Indicatore del numero di preselezione/numero del brano

Mostra il numero del brano o il numero di preselezione.

- Se viene selezionato un numero di brano pari o superiore a 100, si accende ► a sinistra dell'indicatore del numero di brano.

3 Indicatore AF

Mostra se è attivata la funzione AF (ricerca delle frequenze alternative).

Funzionamento dell'unità

4 Indicatore TP

Mostra quando si è sintonizzata una stazione TP.

5 Indicatore TA

Mostra se è attivata la funzione TA (standby per i notiziari sul traffico).

6 Indicatore MP3/WMA

Mostra il tipo di disco correntemente in riproduzione.

7 Indicatore RPT

Indica l'attivazione della riproduzione ripetuta.

8 Indicatore LOUD

Viene visualizzato sul display quando è attivata la funzione di sonorità.

9 Indicatore stereo (◻)

Mostra quando la frequenza selezionata viene trasmessa in stereo.

10 Indicatore LOC

Mostra l'attivazione della ricerca di sintonia in modo locale. (◻)

Funzionamento di base

Accensione dell'unità e selezione di una sorgente

È possibile selezionare la sorgente che si desidera ascoltare. Per attivare il lettore CD incorporato, inserire un disco nell'unità (vedere a pagina 32).

● Premere SOURCE per selezionare una sorgente.

Premere ripetutamente SOURCE per passare a una delle sorgenti seguenti:

Sintonizzatore—Lettore CD incorporato—AUX

Note

- Nei casi seguenti, la sorgente sonora non cambia:

— Quando nell'unità non è stato inserito nessun disco.

— Quando AUX (ingresso ausiliario) è disattivato (off) (vedere a pagina 37).

- Per impostazione predefinita, la sorgente AUX è attivata. Disattivare la sorgente AUX quando non viene utilizzata (vedere *Attivazione/disattivazione dell'impostazione di un apparecchio ausiliario* a pagina 37).
- AUX può essere controllato da DEH-3900MP.
- Quando il conduttore isolato blu/bianco di questa unità viene collegato al terminale di controllo del relé dell'antenna automatica del veicolo, l'antenna del veicolo si estende quando si accende l'unità. Per ritirare l'antenna, spegnere la sorgente.

Regolazione del volume

- Usare VOLUME per regolare il livello sonoro.

Spegnimento dell'unità

- Premere e tenere premuto SOURCE fino a quando l'unità non si spegne. (◻)

Sintonizzatore

Ascolto della radio

1 Premere SOURCE per selezionare il sintonizzatore.

2 Premere BAND per selezionare una banda.

Premere BAND fino a quando non viene visualizzata la banda desiderata (F1, F2 per FM o MW/LW).

3 Per eseguire la sintonizzazione manuale, premere brevemente ◀ ▶.

Funzionamento dell'unità

4 Per eseguire la ricerca di sintonia, premere e tenere premuto ◀ o ▶ per circa un secondo e poi rilasciare.

Il sintonizzatore esegue la scansione delle frequenze fino a quando non trova un segnale abbastanza forte per una buona ricezione.

- È possibile annullare la ricerca di sintonia premendo brevemente ◀ o ▶.
- Se si preme e si tiene premuto ◀ o ▶ è possibile saltare le stazioni. La ricerca di sintonia viene avviata non appena si rilascia il tasto.

Memorizzazione e richiamo delle frequenze di trasmissione

● Quando viene individuata una frequenza che si desidera memorizzare, premere uno dei tasti di preselezione sintonia da 1 a 6, mantenendolo premuto fino a quando il numero di preselezione non cessa di lampeggiare.

È possibile richiamare la stazione radio memorizzata premendo il tasto di preselezione sintonia.

- È possibile memorizzare fino a 12 stazioni FM, 6 per ognuna delle due bande FM, e 6 stazioni MW/LW.
- Premere ▲ o ▼ per richiamare dalla memoria le stazioni radio.

Sintonizzazione di segnali forti

La ricerca di sintonia in modo locale consente di sintonizzare solo le stazioni radio con segnali radio sufficientemente forti per una buona ricezione.

1 Premere FUNCTION per selezionare LOCAL.

2 Premere ▲ o ▼ per attivare e disattivare la ricerca di sintonia in modo locale.

3 Premere ◀ o ▶ per impostare la sensibilità.

FM: LOCAL 1—LOCAL 2—LOCAL 3—LOCAL 4

MW/LW: LOCAL 1—LOCAL 2

L'impostazione LOCAL 4 consente la ricezione solo delle stazioni più forti, mentre le impostazioni più basse consentono di ricevere stazioni sempre più deboli.

Memorizzazione delle frequenze di trasmissione più forti

La funzione BSM (memorizzazione delle stazioni migliori) consente di memorizzare automaticamente le sei frequenze di trasmissione più forti assegnandole ai tasti di preselezione sintonia da 1 a 6; una volta memorizzate, è quindi possibile richiamarle con la semplice pressione di un tasto.

- La memorizzazione delle frequenze di trasmissione tramite la funzione BSM può comportare la sostituzione delle frequenze di trasmissione memorizzate usando i tasti da 1 a 6.

1 Premere FUNCTION per selezionare BSM.

2 Premere ▲ per attivare la funzione BSM.

Le sei frequenze di trasmissione più forti vengono memorizzate in ordine decrescente di forza del segnale.

- Per annullare il processo di memorizzazione, premere ▼. 

RDS

Introduzione al funzionamento del sistema RDS

Il sistema RDS (radio data system) contiene informazioni impercettibili che facilitano la ricerca delle stazioni radio.

- Il servizio RDS non viene fornito da tutte le stazioni.
- Le funzioni RDS come AF e TA sono attive solo quando la radio è sintonizzata su una stazione RDS.

Scorrimento del display RDS

● Premere DISPLAY.

Se si preme ripetutamente **DISPLAY**, sul display vengono visualizzate le impostazioni seguenti:

Nome di servizio del programma—Informazioni PTY—Frequenza

Le informazioni PTY (codice ID del tipo di programma) sono elencate nella pagina seguente.

- Le informazioni PTY e la frequenza vengono visualizzate sul display per otto secondi.

Ricezione della trasmissione di allarme PTY

Quando viene trasmesso il codice di allarme PTY, l'unità lo riceve automaticamente (viene visualizzata l'indicazione **ALARM**). Al termine della trasmissione, il sistema torna alla sorgente precedente.

- È possibile annullare un annuncio di emergenza premendo **TA**.

Selezione di frequenze alternative

Se il sintonizzatore riceve un segnale debole, l'unità ricerca automaticamente una stazione diversa della stessa rete.

● Premere e tenere premuto TA per attivare o disattivare la funzione AF (ricerca delle frequenze alternative).



Note

- È inoltre possibile attivare o disattivare la funzione AF dal menu che viene visualizzato premendo **FUNCTION**.
- Quando la funzione AF è attivata, solo le stazioni RDS vengono sintonizzate durante la ricerca di sintonia o la funzione BSM.
- Quando si richiama una stazione preselezionata, il sintonizzatore può aggiornare la stazione preselezionata con una nuova frequenza tratta dall'elenco AF delle stazioni. (Questa funzione è disponibile solo quando si usano le

preselezioni delle bande **F1** o **F2**.) Sul display non viene visualizzato nessun numero di preselezione se i dati RDS relativi alla stazione ricevuta differiscono da quelli relativi alla stazione memorizzata in origine.

- Durante una ricerca di frequenza AF, l'audio può essere temporaneamente interrotto da un altro programma.
- È possibile attivare o disattivare la funzione AF in modo indipendente per ogni banda FM.

Uso della ricerca PI

Se il sintonizzatore non riesce a trovare una stazione adatta o se la ricezione si indebolisce, l'unità ricerca automaticamente una stazione diversa con la stessa programmazione. Durante la ricerca, viene visualizzata l'indicazione **PI SEEK** e l'uscita viene silenziata.

Uso della funzione di ricerca automatica PI per le stazioni preselezionate

Quando non risulta possibile richiamare le stazioni preselezionate, come ad esempio nel corso di lunghi viaggi, è possibile impostare l'unità in modo che esegua la ricerca PI durante il richiamo delle stazioni preselezionate stesse.

- L'impostazione predefinita della ricerca automatica PI è disattivata. Vedere *Attivazione/disattivazione della ricerca automatica PI* a pagina 36.

Limitazione delle stazioni alla programmazione regionale

Quando si utilizza la funzione AF, la funzione regionale limita la selezione a stazioni che trasmettono programmi regionali.

1 Premere FUNCTION per selezionare REG.

2 Premere ▲ o ▼ per attivare o disattivare la funzione regionale.

Funzionamento dell'unità

Note

- I programmi regionali e le reti regionali sono organizzati in modo diverso a seconda del Paese (cioè, possono cambiare a seconda dell'ora, dello Stato o dell'area di trasmissione).
- Il numero della preselezione può scomparire dal display se il sintonizzatore si sintonizza su una stazione regionale diversa dalla stazione selezionata in origine.
- La funzione regionale può essere attivata o disattivata in modo indipendente per ogni banda FM.

Ricezione dei notiziari sul traffico

La funzione TA (attesa di notiziari sul traffico) consente di ricevere automaticamente i notiziari sul traffico, indipendentemente dalla sorgente che si sta ascoltando. È possibile attivare la funzione TA sia per una stazione TP (una stazione che trasmette informazioni sul traffico) sia a una stazione TP con estensione alle altre stazioni del network (una stazione che trasmette informazioni che fornisce rinvii a stazioni TP).

1 Sintonizzarsi su una stazione TP o su una stazione TP con estensione alle altre stazioni del network.

L'indicatore **TP** si accende.

2 Premere **TA** per attivare l'attesa di notiziari sul traffico.

- Per disattivare la modalità di attesa di notiziari sul traffico, premere nuovamente **TA**.

3 Usare **VOLUME** per regolare il volume **TA** quando inizia un notiziario sul traffico.

Il volume appena impostato viene memorizzato e richiamato per i notiziari sul traffico successivi.

4 Per annullare il notiziario sul traffico, premere **TA** mentre è in corso la ricezione del notiziario sul traffico.

Il sintonizzatore torna alla sorgente originale ma resta in modalità di attesa fino a quando non si preme di nuovo **TA**.

- È anche possibile annullare il notiziario premendo **SOURCE**, **BAND**, **▲**, **▼**, **◀** o **▶** mentre è in corso la ricezione del notiziario sul traffico.

Note

- La funzione TA può essere attivata e disattivata anche dal menu visualizzato premendo **FUNCTION**.
- Dopo la ricezione di un notiziario sul traffico, il sistema torna alla sorgente originale.
- Quando la funzione TA è attivata, solo le stazioni TP e le stazioni TP con estensione alle altre stazioni del network vengono sintonizzate durante la ricerca di sintonia o la funzione BSM.

Elenco PTY

Specifico	Tipo di programma
NEWS	Notizie
AFFAIRS	Problemi attuali
INFO	Informazioni e consigli generali
SPORT	Sport
WEATHER	Previsioni del tempo/informazioni meteorologiche
FINANCE	Indici di Borsa, commercio, affari, ecc.
POP MUS	Musica popolare
ROCK MUS	Musica moderna contemporanea
EASY MUS	Musica rilassante
OTH MUS	Musica varia
JAZZ	Jazz
COUNTRY	Musica country
NAT MUS	Musica nazionale
OLDIES	Oldies, vecchi successi
FOLK MUS	Musica folk
L.CLASS	Musica classica di facile ascolto
CLASSIC	Musica classica
EDUCATE	Programmi educativi
DRAMA	Commedie e serie radiofoniche
CULTURE	Cultura nazionale o regionale
SCIENCE	Natura, scienza e tecnologia
VARIED	Intrattenimento leggero
CHILDREN	Bambini

SOCIAL	Questioni sociali
RELIGION	Argomenti o servizi religiosi
PHONE IN	Chiamate in diretta
TOURING	Programmi di viaggi, non per notiziari sul traffico
LEISURE	Hobby e attività ricreative
DOCUMENT	Documentari



Lettoce incorporato

Riproduzione di un disco

1 Inserire un CD (CD-ROM) nel vano d'inserimento dei dischi.

La riproduzione viene avviata automaticamente.

- **Accertarsi di inserire il disco con l'etichetta rivolta verso l'alto.**
- Dopo aver inserito un CD (CD-ROM), premere **SOURCE** per selezionare il lettore CD incorporato.
- È possibile espellere un CD (CD-ROM) premendo **EJECT**.

2 Premere ▲ o ▼ per selezionare una cartella quando si riproducono dischi WMA/MP3/WAV.

- Non è possibile selezionare una cartella in cui non sono memorizzati file WMA/MP3/WAV.
- Per ritornare alla cartella 01 (PRINCIPALE), premere e tenere premuto **BAND**. Tuttavia, se la cartella 01 (PRINCIPALE) non contiene file, la riproduzione comincia dalla cartella 02.

3 Per eseguire l'avanzamento rapido o la modalità inversa, premere e tenere premuto ◀ o ▶.

- Se si seleziona **ROUGH**, se si preme e si tiene premuto ◀ o ▶, è possibile ricercare ogni 10 brani del disco (cartella) corrente. Vedere *Ricerca ogni 10 brani nel disco o nella cartella corrente* a pagina 34.

4 Per saltare a un altro brano all'indietro o in avanti, premere ◀ o ▶.



Note

- Leggere le avvertenze relative ai dischi e al lettore a pagina 38.
- Se viene visualizzato un messaggio di errore, ad esempio **ERROR-11**, vedere *Messaggi di errore* a pagina 38.
- In alcuni casi possono intercorrere alcuni istanti tra l'avvio della riproduzione del disco e l'emissione del suono. Durante la lettura viene visualizzata l'indicazione **FRMTREAD**.
- Quando si riproducono CD-EXTRA o CD MODALITÀ MISTA, è possibile alternare le modalità WMA/MP3/WAV e CD-DA premendo **BAND**.
- Se si alternano file WMA/MP3/WAV e dati audio CD-DA, la riproduzione viene avviata dal primo brano del disco.
- Il lettore CD incorporato può riprodurre file WMA/MP3/WAV registrati su CD-ROM. (Vedere a pagina 39 per informazioni sui file che è possibile riprodurre.)
- Quando si riproducono file registrati come VBR (variable bit rate, velocità bit variabile), è possibile che il tempo di riproduzione trascorso non venga visualizzato correttamente.
- Quando si riproducono dischi WMA/MP3/WAV, durante l'avanzamento rapido e la modalità inversa non viene emesso audio.

Riproduzione ripetuta

Con la riproduzione ripetuta viene riprodotto lo stesso brano/cartella nell'intervallo di riproduzione ripetuta selezionato.

1 Premere FUNCTION per selezionare RPT.

2 Premere ◀ o ▶ per selezionare l'intervallo di ripetizione.

DSC – Ripete tutti i brani

TRK – Ripete solo il brano corrente

FLD – Ripete la cartella corrente

- Se durante la riproduzione ripetuta si seleziona un'altra cartella, l'intervallo di riproduzione ripetuta cambia in ripetizione di un disco.

Funzionamento dell'unità

- Quando si riproduce un CD, se si esegue la ricerca di un brano o l'avanzamento rapido/la modalità inversa, la riproduzione ripetuta viene annullata automaticamente.

- Quando si riproducono dischi WMA/MP3/WAV, se si esegue la ricerca di un brano o l'avanzamento rapido/la modalità inversa durante la modalità **TRK** (ripetizione di un brano), l'intervallo di riproduzione ripetuta cambia in ripetizione della cartella.

- Quando viene selezionato **FLD** (ripetizione della cartella), non è possibile riprodurre i brani presenti nelle cartelle secondarie della cartella.

- Per tornare al display normale, premere **BAND**.

Riproduzione di brani in ordine casuale

La riproduzione casuale consente di riprodurre i brani in ordine casuale nell'intervallo di ripetizione selezionato.

1 Selezionare l'intervallo di ripetizione.

Vedere *Riproduzione ripetuta* nella pagina precedente.

2 Premere **FUNCTION** per selezionare **RDM**.

3 Premere **▲** o **▼** per attivare o disattivare la riproduzione casuale.

Quando è attivata la riproduzione casuale, sul display viene visualizzata l'indicazione **RDM**. Se si attiva la riproduzione casuale durante la ripetizione della cartella, sul display viene visualizzata l'indicazione **FRDM**.

- Per tornare al display normale, premere **BAND**.

Scansione dei brani o delle cartelle

La lettura a scansione consente di eseguire la ricerca di un brano nell'intervallo di ripetizione selezionato.

1 Selezionare l'intervallo di ripetizione.

Vedere *Riproduzione ripetuta* nella pagina precedente.

2 Premere **FUNCTION** per selezionare **SCAN**.

3 Premere **▲** per attivare la lettura a scansione.

Sul display viene visualizzata l'indicazione **SCAN**. Vengono riprodotti i primi 10 secondi di ogni brano.

- Se si attiva la lettura a scansione durante **FLD**, sul display viene visualizzata l'indicazione **FSCAN**.

4 Quando si trova il brano desiderato, premere **▼** per disattivare la lettura a scansione.

- Il display è tornato automaticamente alla visualizzazione della riproduzione, selezionare di nuovo **SCAN** premendo **FUNCTION**.

- Dopo che la scansione del disco (o della cartella) è terminata, la riproduzione normale dei brani riprende.

Pausa della riproduzione di un disco

La pausa consente di arrestare temporaneamente la riproduzione di un disco.

1 Premere **FUNCTION** per selezionare **PAUSE**.

2 Premere **▲** o **▼** per attivare o disattivare la pausa.

- Per tornare al display normale, premere **BAND**.

Uso della compressione e della funzione **BMX**

L'uso delle funzioni **COMP** (compressione) e **BMX** consente di regolare la qualità della riproduzione audio di questa unità.

1 Premere **FUNCTION** per selezionare **COMP OFF**.

Funzionamento dell'unità

2 Premere ▲ o ▼ per selezionare l'impostazione preferita.

COMP OFF—COMP 1—COMP 2—

COMP OFF—BMX 1—BMX 2

- Per tornare al display normale, premere **BAND**.

Ricerca ogni 10 brani nel disco o nella cartella corrente

È possibile alternare il metodo di ricerca tra avanzamento rapido/modalità inversa e la ricerca ogni 10 brani. Selezionando **ROUGH**, è possibile cercare ogni 10 brani.

1 Premere **FUNCTION** per selezionare **FF/REV**.

- Se in precedenza è stato selezionato il metodo di ricerca **ROUGH**, viene visualizzato **ROUGH**.

2 Premere ► per selezionare **ROUGH**.

- **FF/REV** – Avanzamento rapido e modalità inversa
- **ROUGH** – Ricerca ogni 10 brani
- Per selezionare **FF/REV**, premere ◀.

3 Premere **BAND** per tornare al display della riproduzione.

4 Premere e tenere premuto ◀ o ► per cercare ogni 10 brani del disco (o della cartella).

- Se il numero dei brani restanti è inferiore a 10, premendo e tenendo premuto ◀ o ► viene richiamato il primo (o l'ultimo) brano.

Visualizzazione delle informazioni di testo su un disco

● Premere **DISPLAY**.

Se si preme ripetutamente **DISPLAY**, sul display vengono visualizzate le impostazioni seguenti:

Per i dischi CD TEXT

Tempo di riproduzione—**DISC TTL** (titolo del disco)—**DISC ART** (artista del disco)—

TRK TTL (titolo del brano)—**TRK ART** (artista del brano)

Per i dischi WMA/MP3

Tempo di riproduzione—**FOLDER** (nome della cartella)—**FILE** (nome del file)—**TRK TTL** (titolo del brano)—**ARTIST** (nome degli artisti)—**ALBUM** (titolo dell'album)—**COMMENT** (commento)—Velocità in bit

Per i dischi WAV

Tempo di riproduzione—**FOLDER** (nome della cartella)—**FILE** (nome del file)—Frequenza di campionamento



Note

- È possibile scorrere a sinistra del titolo premendo e tenendo premuto **DISPLAY**.
- I CD audio che contengono alcune informazioni, ad esempio testo e/o numeri, sono CD TEXT.
- Se su un disco non è stata registrata nessuna informazione specifica, viene visualizzata l'indicazione **NO XXXX** (ad esempio, **NO T-TTL**).
- Quando si riproducono file WMA registrati come file VBR (variable bit rate, velocità in bit variabile), viene visualizzato il valore medio della velocità in bit.
- Quando si riproducono file MP3 registrati come file VBR (variable bit rate, velocità in bit variabile), al posto del valore della velocità in bit, viene visualizzata l'indicazione **VBR**.
- A seconda della versione di iTunes® utilizzata per scrivere i file MP3 su un disco, i commenti potrebbero non essere visualizzati correttamente.
 - iTunes è un marchio di Apple Computer, Inc., registrato negli Stati Uniti e in altri Paesi.
- La frequenza di campionamento visualizzata nel display potrebbe essere abbreviata. ◻

Funzionamento dell'unità

Regolazione dell'audio

Uso della regolazione del bilanciamento

L'impostazione della dissolvenza/bilanciamento consente di realizzare un ambiente di ascolto ideale per tutti i posti occupati.

1 Premere **AUDIO** per selezionare **FAD**.

2 Premere **▲** o **▼** per regolare il bilanciamento degli altoparlanti anteriori/posteriori.

Viene visualizzata un'indicazione compresa tra **FAD F15** e **FAD R15**.

- **FAD 0** è l'impostazione corretta quando si usano solo due altoparlanti.

3 Premere **◀** o **▶** per regolare il bilanciamento dell'altoparlante sinistro/destro.

Viene visualizzata un'indicazione compresa tra **BAL L15** e **BAL R15**.

- Per tornare al display normale, premere **BAND**.

Uso dell'equalizzatore

Sono disponibili sei impostazioni per l'equalizzatore memorizzate, agevolmente richiamabili in qualsiasi momento: **DYNAMIC**, **VOCAL**, **NATURAL**, **CUSTOM**, **FLAT** e **POWERFUL**.

- **CUSTOM** è una curva d'equalizzazione personalizzata, che può essere creata dall'utente.
- Quando si seleziona **FLAT** non viene effettuata nessuna aggiunta o correzione al suono.

● Premere **EQ** per selezionare l'equalizzazione.

Se si preme ripetutamente **EQ**, sul display vengono visualizzate le seguenti impostazioni dell'equalizzatore:

DYNAMIC—VOCAL—NATURAL—CUSTOM—FLAT—POWERFUL

Regolazione delle curve d'equalizzazione

L'impostazione della curva d'equalizzazione correntemente selezionata può essere modificata in base alle proprie esigenze. Le impostazioni della curva d'equalizzazione vengono memorizzate in **CUSTOM**.

Regolazione dei bassi, dei medi e degli alti

È possibile regolare il livello dei bassi, dei medi e degli alti.

1 Premere **AUDIO** per selezionare **BASS/MID/TREBLE**.

2 Premere **▲** o **▼** per regolare il livello.

A seconda se il livello viene aumentato o diminuito, viene visualizzata un'indicazione compresa tra **+6** e **-6**.

- Per tornare al display normale, premere **BAND**.

Regolazione della sonorità

La sonorità compensa le deficienze nelle gamme dei suoni bassi e alti a basso volume.

1 Premere **AUDIO** per selezionare **LOUD**.

2 Premere **▲** o **▼** per attivare o disattivare la sonorità.

- È possibile inoltre attivare o disattivare la sonorità premendo **LOUD**.

3 Premere **◀** o **▶** per selezionare il livello desiderato.

LOW (basso)—**HI** (alto)

- Per tornare al display normale, premere **BAND**.

Regolazione dei livelli delle sorgenti

La funzione SLA (regolazione del livello della sorgente) consente di regolare il livello di volume di ogni sorgente per prevenire cambiamenti radicali di volume quando si passa da una sorgente all'altra.

- Le impostazioni sono basate sul livello di volume del sintonizzatore FM, che rimane immutato.
- Con le regolazioni del livello della sorgente è anche possibile regolare il livello di volume del sintonizzatore MW/LW.

1 Confrontare il livello di volume del sintonizzatore FM con il livello della sorgente che si desidera regolare.

2 Premere AUDIO per selezionare SLA.

3 Premere ▲ o ▼ per regolare il volume della sorgente.

A seconda se il volume della sorgente viene aumentato o diminuito, viene visualizzata l'indicazione da **SLA +4** a **SLA -4**.

- Per tornare al display normale, premere **BAND**. 

Altre funzioni

Regolazione delle impostazioni iniziali

Utilizzando le impostazioni iniziali, è possibile personalizzare le diverse impostazioni di sistema per ottenere le prestazioni ottimali per questa unità.

1 Premere e tenere premuto SOURCE fino a quando l'unità non si spegne.

2 Premere SOURCE e mantenerlo premuto sino a quando sul display appare il nome della funzione.

3 Premere FUNCTION per selezionare una delle impostazioni iniziali.

Se si preme ripetutamente **FUNCTION**, sul display vengono visualizzate le impostazioni seguenti:

FM (passo di sintonizzazione FM)—**A-PI** (ricerca automatica PI)—**AUX** (ingresso ausiliario)—**TITLE** (multilingue)—**SAVE** (risparmio energetico)

Attenersi alle impostazioni seguenti per azionare ognuna delle impostazioni.

- L'impostazione AUX (ingresso ausiliario) può essere utilizzata con il modello DEH-3900MP.
- Per annullare le impostazioni iniziali, premere **BAND**.
- È anche possibile annullare le impostazioni iniziali tenendo premuto **SOURCE** fino a quando l'unità non si spegne.

Impostazione del passo di sintonizzazione FM

Normalmente il passo per la sintonizzazione in FM impiegata dalla ricerca di sintonia è 50 kHz. Quando sono attivate le funzioni AF o TA il passo di sintonizzazione cambia automaticamente a 100 kHz. Quando è attivata la funzione AF, è preferibile impostare il passo di sintonizzazione a 50 kHz.

- Il passo di sintonizzazione rimane a 50 kHz durante la sintonizzazione manuale.

1 Premere FUNCTION per selezionare FM.

2 Premere ◀ o ▶ per selezionare il passo di sintonizzazione in FM.

Premere ◀ per selezionare **50** (50 kHz). Premere ▶ per selezionare **100** (100 kHz).

Attivazione/disattivazione della ricerca automatica PI

L'unità può ricercare automaticamente una stazione diversa con la stessa programmazione, anche durante il richiamo delle preselezioni.

Funzionamento dell'unità

1 Premere FUNCTION per selezionare A-PI.

2 Premere ▲ o ▼ per attivare o disattivare la ricerca automatica PI.

Attivazione/disattivazione dell'impostazione di un apparecchio ausiliario

Questa funzione può essere utilizzata con il modello DEH-3900MP.

Con questa unità è possibile utilizzare apparecchi ausiliari. Quando ad essa viene collegato un apparecchio ausiliario, attivare la relativa impostazione.

1 Premere FUNCTION per selezionare AUX.

2 Premere ▲ o ▼ per attivare o disattivare l'impostazione dell'apparecchio ausiliario.

Impostazione del display multilingue

È possibile registrare su un disco WMA/MP3/WAV informazioni di testo, ad esempio titoli, nomi degli artisti o commenti.

Questa unità può visualizzare le informazioni di testo incorporate in una delle lingue europee o in russo.

- Se la lingua incorporata e l'impostazione della lingua selezionata non corrispondono, le informazioni di testo potrebbero non essere visualizzate correttamente.
- Alcuni caratteri possono non essere visualizzati correttamente.

1 Premere FUNCTION per selezionare TITLE.

2 Premere ◀ o ▶ per selezionare la lingua.
EUR (lingua europea)—**RUS** (lingua russa)

Riduzione del consumo della batteria

Attivando questa funzione, è possibile ridurre il consumo di energia della batteria.

- Quando questa funzione è attivata, non sono consentite operazioni diverse dall'accensione della sorgente.

Importante

Se la batteria del veicolo viene scollegata, la modalità di risparmio energetico viene annullata. Attivare nuovamente la modalità di risparmio energetico dopo aver ricollegato la batteria. Se l'interruttore della chiave di avviamento del veicolo non dispone della posizione ACC (accessoria), è possibile, a seconda del metodo di collegamento, che quando la modalità di risparmio energetico è disattivata, l'unità continui a consumare energia dalla batteria.

1 Premere FUNCTION per selezionare SAVE.

2 Premere ▲ o ▼ per attivare o disattivare la modalità di risparmio energetico.

Silenziamento del suono

In questa unità il suono viene silenziato automaticamente nei casi seguenti:

- Quando viene effettuata o ricevuta una chiamata utilizzando un telefono cellulare collegato a questa unità.
- Quando una guida vocale viene emessa dall'unità di navigazione Pioneer collegata a questa unità.

Il suono viene disattivato, viene visualizzata l'indicazione **MUTE** e non è possibile effettuare nessuna regolazione dell'audio, tranne il controllo del volume. Il funzionamento torna alla normalità al termine del collegamento telefonico o della guida vocale. 

Informazioni supplementari

Risoluzione dei problemi

Problemi comuni

Sintomo	Causa	Azione (Verifica)
L'unità non si accende. L'unità non funziona.	I conduttori e i connettori non sono collegati correttamente.	Verificare nuovamente che tutti i collegamenti siano corretti.
L'unità non funziona correttamente. L'indicazione sul display non è corretta.	Il conduttore nero (messa a terra del telaio) non è correttamente collegato; gli altri conduttori sono collegati.	Rimuovere il connettore negativo della batteria dell'automobile e lasciarlo scollegato per circa un minuto.



Messaggi di errore

Quando si contatta il rivenditore o il Centro assistenza Pioneer più vicino, accertarsi di riportare il messaggio di errore.

Messaggio	Causa	Azione
ERROR-11, 12, 17, 30	Disco sporco	Pulire il disco.
ERROR-11, 12, 17, 30	Disco graffiato	Sostituire il disco.
ERROR-10, 11, 12, 15, 17, 30, A0	Elettrica o meccanica	Spegnere e accendere il motore oppure passare a una sorgente diversa e poi di nuovo al lettore CD.
ERROR-15	Il disco inserito non contiene dati	Sostituire il disco.
ERROR-22, 23	Il formato CD non può essere riprodotto	Sostituire il disco.
NO AUDIO	Il disco inserito non contiene file che è possibile riprodurre	Sostituire il disco.
PROTECT	Tutti i file nel disco inserito sono protetti da tecnologia DRM	Sostituire il disco.
SKIPPED	Il disco inserito contiene file WMA protetti da tecnologia DRM	Sostituire il disco.



Linee guida per l'uso dei dischi e del lettore

- Utilizzare esclusivamente dischi che riportino uno dei due seguenti loghi.



- Utilizzare esclusivamente dischi convenzionali, completamente circolari. Non utilizzare dischi dalla forma irregolare.



- Utilizzare CD da 12 o 8 cm. Non usare un adattatore quando si usano CD da 8 cm.
- Nel vano d'inserimento dei CD non inserire nient'altro che CD.
- Non utilizzare dischi rotti, incrinati, piegati o altrimenti danneggiati, in quanto potrebbero danneggiare il lettore.
- Non è possibile la riproduzione di CD-R/CD-RW non chiusi.
- Non toccare la superficie registrata dei dischi.
- Quando non si utilizzano, conservare i dischi nelle rispettive custodie.

Informazioni supplementari

- Evitare di lasciare i dischi in ambienti eccessivamente caldi o esposti alla luce solare diretta.
- Non attaccare etichette, non scrivere e non applicare prodotti chimici sulla superficie dei dischi.
- Per pulire un CD, passare delicatamente un panno morbido sul disco procedendo dal centro verso l'esterno.
- La formazione di condensa potrebbe temporaneamente limitare le prestazioni del lettore. In tal caso, lasciarlo raggiungere una temperatura più alta per circa un'ora. Inoltre, pulire i dischi che dovessero presentare condensa con un panno morbido.
- La riproduzione dei dischi potrebbe non essere possibile a causa delle caratteristiche del disco, del formato del disco, dell'applicazione di registrazione, dell'ambiente di riproduzione, delle condizioni di conservazione e così via.
- Le informazioni di testo potrebbero non essere visualizzate correttamente, a seconda dell'ambiente di registrazione.
- Le asperità della strada possono far interrompere la riproduzione di un disco.
- Prima di utilizzare i dischi, leggere le relative avvertenze. 

Dual Disc

- I supporti Dual Disc sono dischi con due lati: un CD registrabile per l'audio su un lato e un DVD registrabile per i video sull'altro lato.
- Poiché il lato CD dei Dual Disc non è fisicamente compatibile con gli standard CD generali, potrebbe non essere possibile riprodurre il lato CD con questa unità.
- Il caricamento e l'espulsione frequenti di un Dual Disc, possono provocare la presenza di graffi sul disco. Graffi profondi possono determinare problemi di riproduzione sull'unità. In alcuni casi, il Dual Disc potrebbe rimanere bloccato nel vano di inserimento disco e non essere espulso. Per

prevenire questi inconvenienti, si consiglia di non utilizzare Dual Disc con questa unità.

- Fare riferimento alle informazioni fornite dal produttore del disco per informazione dettagliate sui Dual Disc. 

File WMA, MP3 e WAV

- A seconda della versione di Windows Media Player utilizzata per codificare i file WMA, i nomi degli album e altre informazioni di testo potrebbero non essere visualizzate correttamente.
- Quando si avvia la riproduzione dei file WMA codificati con dati immagine, potrebbe intercorrere un ritardo di alcuni istanti.
- Conformità ISO 9660 di livello 1 e livello 2. Con questo lettore sono compatibili i file system Romeo e Joliet.
- È possibile la riproduzione multi-sessione.
- I file WMA/MP3/WAV non sono compatibili con il trasferimento dati scrittura a pacchetti.
- Per i nomi dei file (incluse le estensioni come .wma, .mp3 o .wav) o i nomi delle cartelle, è possibile visualizzare esclusivamente 64 caratteri.
- La sequenza di selezione delle cartelle o altre operazioni potrebbero risultare differenti, a seconda del software utilizzato per la codifica o la scrittura.
- Indipendentemente dalla durata dell'intervallo vuoto tra i brani della registrazione originale, i dischi WMA/MP3/WAV verranno riprodotti con una breve pausa tra i brani.
- È necessario utilizzare correttamente le estensioni file come .wma, .mp3 o .wav.

Informazioni supplementari

Esempio di gerarchia

📁: Cartella
🎵: File

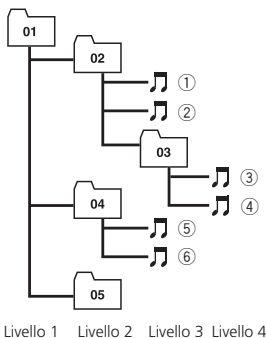

- Questa unità assegna numeri alle cartelle. L'utente non può assegnare numeri alle cartelle.
- È consentita una gerarchia di cartelle con un massimo di otto livelli. Tuttavia, la gerarchia pratica delle cartelle è inferiore a due livelli.
- È possibile riprodurre fino a 99 cartelle su un disco.

Compatibilità audio compressa

WMA

- Formato compatibile: WMA codificato con Windows Media Player Versione 7, 7.1, 8, 9 o 10
- Velocità in bit: da 48 kbps a 320 kbps (CBR), da 48 kbps a 384 kbps (VBR)
- Frequenza di campionamento: da 32 kHz a 48 kHz
- Compatibilità Windows Media Audio 9 Professional, Lossless, Voice: no

MP3

- Velocità in bit: da 8 kbps a 320 kbps
- Frequenza di campionamento: da 16 kHz a 48 kHz (32, 44,1, 48 kHz per l'enfatizzazione)

- Versioni tag ID3 compatibili: 1.0, 1.1, 2.2, 2.3, 2.4 (alla tag ID3 Versione 2.x viene data la priorità rispetto alla Versione 1.x.)
- Compatibilità lista di riproduzione M3u: no
- Compatibilità MP3i (MP3 interattivo), mp3 PRO: no

WAV

- Formato compatibile: PCM lineare (LPCM), MS ADPCM
- Bit di quantizzazione lineare: 8 e 16 (LPCM), 4 (MS ADPCM)
- Frequenza di campionamento: da 16 kHz a 48 kHz (LPCM), da 22,05 kHz a 44,1 kHz (MS ADPCM)

Tabella dei caratteri cirillici

Display	Carattere	Display	Carattere
А	А	Б	Б
В	В	Г	Г
Д	Д	Е	Е, Ё
Ж	Ж	З	З
И, Й	И, Й	К	К
Л	Л	М	М
Н	Н	О	О
П	П	Р	Р
С	С	Т	Т
У	У	Ф	Ф
Х	Х	Ц	Ц
Ч	Ч	Ш, Щ	Ш, Щ
Ъ	Ъ	Ы	Ы

Informazioni supplementari

<i>б</i>	ь	<i>э</i>	э
<i>н</i>	ю	<i>я</i>	я

■

Informazioni supplementari

Dati tecnici

Generali

Alimentazione	14,4 V di c.c. (variazioni consentite da 10,8 V a 15,1 V)
Messa a terra	Negativa
Consumo massimo	10,0 A
Dimensioni (L × A × P):	
DIN	
Unità principale ...	178 × 50 × 162 mm
Pannello anteriore	
.....	188 × 58 × 14 mm
D	
Unità principale ...	178 × 50 × 162 mm
Pannello anteriore	
.....	170 × 47 × 14 mm
Peso	1,3 kg

Audio

Potenza di uscita continua	
.....	22 W × 4 (da 50 Hz a 15 000 Hz, 5% THD, carico 4 Ω, entrambi i canali)
Potenza d'uscita massima	
.....	50 W × 4
Impedenza di carico	4 Ω (variazioni permissibili da 4 Ω a 8 Ω)
Livello massimo di uscita e impedenza di uscita al preamplificatore	2,2 V/1 kΩ
Bassi/Medi/Alti:	
Bassi	
Frequenza	100 Hz
Guadagno	±13 dB
Medi	
Frequenza	1 kHz
Guadagno	±12 dB
Alti	
Frequenza	10 kHz
Guadagno	±12 dB
Contorno della sonorità:	
Basso	+7 dB (100 Hz), +4 dB (10 kHz)
Alto	+10 dB (100 Hz), +6,5 dB (10 kHz) (volume: -30 dB)

Letture CD

Sistema	Sistema audio per compact disc
Dischi utilizzabili	Compact disc
Formato segnale:	
Frequenza di campionamento	
.....	44,1 kHz

Bit di quantizzazione lineare

.....	16
Caratteristiche di frequenza	
.....	da 5 Hz a 20 000 Hz (±1 dB)
Rapporto segnale/rumore ...	94 dB (a 1 kHz) (rete IEC-A)
Gamma dinamica	92 dB (a 1 kHz)
Numero di canali	2 (stereo)
Formato di decodifica WMA	
.....	Ver. 7, 7.1, 8, 9, 10 (2 canali audio) (Windows Media Player)
Formato di decodifica MP3	
.....	MPEG-1 & 2 Audio Layer 3
Formato segnale WAV	PCM lineare & MS ADPCM

Sintonizzatore FM

Gamma di frequenza	da 87,5 MHz a 108,0 MHz
Sensibilità	8 dBf (0,7 μV, 75 Ω, mono, rapporto S/R: 30 dB)
Rapporto segnale/rumore ...	75 dB (rete IEC-A)
Distorsione	0,3 % (a 65 dBf, 1 kHz, stereo) 0,1 % (a 65 dBf, 1 kHz, mono)
Risposta in frequenza	da 30 Hz a 15 000 Hz (±3 dB)
Separazione stereo	45 dB (a 65 dBf, 1 kHz)

Sintonizzatore MW

Gamma di frequenza	da 531 kHz a 1 602 kHz (9 kHz)
Sensibilità	18 μV (rapporto S/R: 20 dB)
Rapporto segnale/rumore ...	65 dB (rete IEC-A)

Sintonizzatore LW

Gamma di frequenza	da 153 kHz a 281 kHz
Sensibilità	30 μV (rapporto S/R: 20 dB)
Rapporto segnale/rumore ...	65 dB (rete IEC-A)

I prodotti DEH-3900MP, DEH-2920MP, DEH-2900MP e DEH-2900MPB sono conformi al DM 28/8/1995, N° 548, ottemperando alle prescrizioni di cui al DM 25/6/1985 (par. 3, All. A) e DM 27/8/1987 (All. I).

Nota

Caratteristiche tecniche e design sono soggetti a modifiche senza preavviso a causa di migliorie. ■

Hartelijk dank voor het aanschaffen van dit Pioneer-product.

Lees de instructies in deze handleiding goed door zodat u het toestel op de juiste manier leert te bedienen. *Als u de instructies heeft gelezen, bewaar deze handleiding dan op een veilige plaats zodat u hem altijd bij de hand heeft voor later.*

01 Vóór u begint

- Informatie over dit toestel **44**
- Informatie over WMA **44**
- Informatie over MP3 **45**
- Bezoek onze website **45**
- Het toestel tegen diefstal beveiligen **45**
 - Het voorpaneel verwijderen **45**
 - Het voorpaneel bevestigen **45**

02 Bediening van het toestel

- Wat is wat **46**
 - Hoofdtoestel **46**
 - Los verkrijgbare afstandsbediening **47**
 - LCD-display **47**
- Basishandelingen **48**
 - Het toestel aanzetten en een signaalbron selecteren **48**
 - Het volume afstellen **48**
 - Het toestel uitschakelen **48**
- Tuner **48**
 - Naar de radio luisteren **48**
 - Frequenties van zenders opslaan en oproepen **49**
 - Op sterke signalen afstemmen **49**
 - Frequenties van de sterkste zenders opslaan **49**
- RDS **49**
 - Inleiding tot de RDS-bediening **49**
 - Weergave van het RDS-display wijzigen **49**
 - PTY-nooduitzendingen ontvangen **50**
 - Alternatieve frequenties kiezen **50**
 - Verkeersberichten ontvangen **51**
 - PTY-lijst **51**
- Ingebouwde speler **52**
 - Een disc afspelen **52**
 - Herhaalde weergave **52**
 - Fragmenten in willekeurige volgorde afspelen **53**
 - Fragmenten of mappen scannen **53**
 - Het afspelen van een disc onderbreken **53**
 - Compressie en BMX gebruiken **53**

- Elk 10e fragment op de huidige disc of in de huidige map zoeken **53**
- De tekstinformatie van de disc weergeven **54**
- Audio-instellingen **54**
 - De balansinstelling gebruiken **54**
 - De equalizer gebruiken **54**
 - De equalizercurven aanpassen **55**
 - De loudness aanpassen **55**
 - Het bronniveau aanpassen **55**
- Overige functies **55**
 - De begininstellingen aanpassen **55**
 - De FM-afstemstap instellen **56**
 - De automatische PI-zoekfunctie in- of uitschakelen **56**
 - De externe aansluiting in- of uitschakelen **56**
 - Taalinstelling voor het display **56**
 - Het energieverbruik van de accu verminderen **56**
 - Geluid uitschakelen **57**

● Aanvullende informatie

- Storingen **58**
- Foutmeldingen **58**
- Richtlijnen voor het gebruik van discs en de speler **58**
- Dual Discs **59**
- WMA-, MP3- en WAV-bestanden **59**
 - Voorbeeld van een boomstructuur **60**
 - Compatibiliteit met gecomprimeerde audio **60**
- Lijst met Russische tekens **60**
- Technische gegevens **62**



Deponeer dit product niet bij het gewone huishoudelijk afval wanneer u het wilt verwijderen. Er bestaat een speciaal wettelijk voorgeschreven verzamelsysteem voor de juiste behandeling, het opnieuw bruikbaar maken en de recycling van gebruikte elektronische producten.

In de 25 lidstaten van de EU, Zwitserland en Noorwegen kunnen particulieren hun gebruikte elektronische producten gratis bij de daarvoor bestemde verzamelplaatsen of een verkooppunt (indien u aldaar een gelijkwaardig nieuw product koopt) inleveren.

Indien u zich in een ander dan bovengenoemd land bevindt kunt u contact opnemen met de plaatselijke overheid voor informatie over de juiste verwijdering van het product.

Zodoende zorgt u ervoor dat het verwijderde product op de juiste wijze wordt behandeld, opnieuw bruikbaar wordt gemaakt, gerecycleerd en het niet schadelijk is voor de gezondheid en het milieu.

Informatie over dit toestel

De frequenties waarop de tuner van dit toestel kan worden afgestemd, zijn in gebruik in West-Europa, Azië, het Midden-Oosten, Afrika en Oceanië. Gebruik van het toestel in andere gebieden kan een slechte ontvangst tot gevolg hebben. De RDS-functie (radiodatasysteem) werkt alleen in gebieden waar de FM-zenders RDS-signalen uitzenden.



LET OP

- Zorg ervoor dat dit apparaat niet met vloeistof in aanraking komt. Een elektrische schok kan daarvan het gevolg zijn. Bovendien kan dit lei-

den tot rookvorming en oververhitting, waardoor het apparaat beschadigd raakt.

- "KLASSE 1 LASERPRODUCT"
Dit product bevat een laserdioden van een hogere klasse dan 1. Uit veiligheidsoverwegingen mag u de behuizing niet verwijderen en niet proberen toegang te krijgen tot de binnenzijde van het toestel. Laat alle onderhoudswerkzaamheden over aan gekwalificeerd personeel.
- De Pioneer CarStereo-Pass wordt alleen in Duitsland gebruikt.
- Houd deze handleiding bij de hand zodat u de bedieningsprocedures en de te nemen voorzorgsmaatregelen kunt opzoeken.
- Houd het volume altijd laag genoeg om geluiden van buiten de auto te kunnen blijven horen.
- Bescherm dit toestel tegen vocht.
- Als de accu losgekoppeld wordt of leeg raakt, wordt het voorkeuzegeheugen gewist en zult u het toestel opnieuw moeten programmeren.
- Als dit product niet naar behoren functioneert, kunt u uw leverancier of het dichtstbijzijnde erkende servicestation van Pioneer raadplegen. □

Informatie over WMA



Het logo Windows Media™ dat op de doos is afgedrukt, geeft aan dat dit toestel WMA-gegevens kan afspelen.

WMA staat voor Windows Media Audio en verwijst naar een audiocompressietechnologie die door Microsoft Corporation is ontwikkeld. WMA-gegevens kunnen met de Windows Media Player versie 7 of hoger worden gecoörd.

Vóór u begint

Windows Media en het Windows-logo zijn handelsmerken of gedeponeerde handelsmerken van Microsoft Corporation in de Verenigde Staten en/of andere landen.

Opmerking

Een juiste werking van dit toestel is afhankelijk van de toepassing waarmee u WMA-bestanden heeft gecodeerd. 

Informatie over MP3

Dit product is uitsluitend bedoeld voor niet-commercieel privégebruik. Het mag niet in een commerciële omgeving worden gebruikt voor realtime-uitzendingen (over land, via satelliet, kabel en/of andere media), voor uitzendingen/streaming via internet, intranet en/of andere netwerken, of in andere elektronische distributiesystemen zoals betaalradio of audio-op-aanvraagtoepassingen. Hiervoor is een aparte licentie nodig. Kijk voor meer informatie op <http://www.mp3licensing.com>. 

Bezoek onze website

Hier vindt u onze site:



- Registreer uw product. Wij bewaren de gegevens van het product dat u heeft aangeschaft zodat u deze eenvoudig kunt opvragen als u die nodig mocht hebben voor de verzekering, bijvoorbeeld na verlies of diefstal.
- Op onze website vindt u de laatste informatie over Pioneer Corporation. 

Het toestel tegen diefstal beveiligen

Het voorpaneel kan worden verwijderd om diefstal te ontmoedigen.

Belangrijk

- Wees voorzichtig bij het verwijderen en terugplaatsen van het voorpaneel.
- Stel het voorpaneel niet aan grote schokken bloot.
- Stel het voorpaneel niet bloot aan direct zonlicht en hoge temperaturen.

Het voorpaneel verwijderen

- 1 **Druk op DETACH om het voorpaneel los te maken.**
- 2 **Pak het voorpaneel vast en verwijder het.**

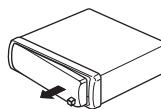

- 3 **Berg het voorpaneel in het meegeleverde beschermende foedraal op om het veilig te bewaren.**

Het voorpaneel bevestigen

- 1 **Schuif het voorpaneel naar links tot het vastklikt.**

Het voorpaneel is aan de linkerkant met het hoofdtoestel verbonden. Controleer of het voorpaneel goed met het hoofdtoestel verbonden is.

- 2 **Druk vervolgens de rechterzijde vast tot het voorpaneel goed geplaatst is.**

- Probeer het opnieuw als het voorpaneel niet goed is bevestigd. Let op: het voorpaneel kan beschadigd raken als u te veel kracht gebruikt. 

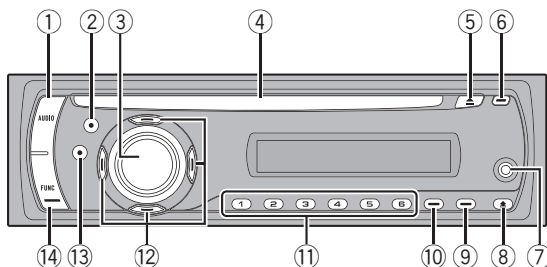

Wat is wat

Hoofdtoestel

① AUDIO-toets

Druk op deze toets om te kiezen uit de diverse toonregelingsfuncties.

② EQ-toets

Druk op deze toets om de verschillende equalizercurven te selecteren.

③ SOURCE-toets, VOLUME

Het toestel wordt ingeschakeld zodra u een signaalbron selecteert. Druk op deze toets om alle signaalbronnen af te gaan.

Als alle signaalbronnen zijn uitgeschakeld, houdt u deze toets ingedrukt om het menu met de begininstellingen te openen.

Draai aan deze knop om het volume te verhogen of te verlagen.

④ Laadsleuf voor de disc

Plaats een disc in de speler.

⑤ EJECT-toets

Druk op deze toets om de CD te laten uitwerpen uit de ingebouwde CD-speler.

⑥ TA-toets

Druk op deze toets om de TA-functie in of uit te schakelen. Houd deze toets ingedrukt om de AF-functie in of uit te schakelen.

⑦ AUX-ingang (3,5 mm stereoplug)

Gebruik deze ingang om externe apparatuur aan te sluiten.

- Alleen de DEH-3900MP is voorzien van een AUX-ingang.

⑧ DETACH-toets

Druk op deze toets om het voorpaneel van het hoofdtoestel te verwijderen.

⑨ DISPLAY-toets

Druk op deze toets om een ander display te selecteren.

⑩ LOUD-toets

Druk op deze toets om de loudness-functie in of uit te schakelen.

⑪ De toetsen 1 t/m 6

Druk op deze toetsen om voorkeuzezenders in te stellen.

⑫ ▲/▼/◀/▶ toetsen

Druk op deze toetsen om handmatig af te stemmen, vooruit en achteruit te spoelen, en om naar fragmenten te zoeken. U kunt deze toetsen ook gebruiken om functies te bedienen.

⑬ BAND-toets

Druk op deze toets om te kiezen uit de MW/LW-frequentieband en de twee FM-frequentiebanden en om de instelling van een functie te annuleren.

Houd deze toets ingedrukt om de regionale functie in of uit te schakelen.

⑭ FUNCTION-toets

Druk op deze toets om het functiemenu te openen terwijl u een signaalbron bedient.

Bediening van het toestel

Los verkrijgbare afstandsbediening

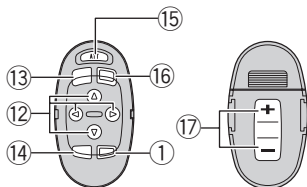

De los verkrijgbare afstandsbediening (CD-SR100) kan worden gebruikt met de DEH-3900MP.

De afstandsbediening CD-SR100 is apart verkrijgbaar.

De bediening van de toetsen op de afstandsbediening is gelijk aan de bediening van de toetsen op het hoofdtoestel. Raadpleeg de uitleg van het hoofdtoestel voor het gebruik van de toetsen. De toets **ATT** wordt hieronder uitgelegd.

15 ATT-toets

Druk op deze toets om het volume snel met ongeveer 90% te verlagen. Druk nogmaals op deze toets om terug te keren naar het oorspronkelijke volumeniveau.

16 SOURCE-toets

Druk op deze toets om alle signaalbronnen af te gaan. Houd deze toets ingedrukt om de signaalbron uit te schakelen.

17 VOLUME-toets

Druk op deze toetsen om het volume te verhogen of te verlagen.

LCD-display

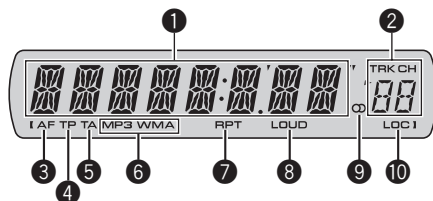

1 Hoofdgedeelte van het display

Hier ziet u informatie zoals de gekozen frequentieband, de weergavetijd, en andere instellingen.

- Tuner
De frequentieband en de frequentie worden weergegeven.
- RDS
De programmaservicenaam, PTY-informatie of de frequentie wordt weergegeven.
- Ingebouwde CD-speler (audio-CD)
De verstreken weergavetijd wordt weergegeven.
- Ingebouwde CD-speler (WMA/MP3/WAV-disc)
Het mapnummer en de verstreken afspeeltijd worden weergegeven.
- Audio en basisinstellingen
De functienamen en de gekozen instellingen worden weergegeven.

2 Voorkeuzennummer-/fragmentnummer-indicator

Deze toont het fragmentnummer of het nummer van de voorkeuzezender.

- Als fragmentnummer 100 of hoger is geselecteerd, gaat ► links van de fragmentnummerindicator branden.

3 AF-indicator

Deze geeft aan of de functie AF (zoeken naar alternatieve frequenties) is ingeschakeld.

4 TP-indicator

Deze geeft aan of er is afgestemd op een TP-zender.

5 TA-indicator

Deze geeft aan of de functie TA (stand-by voor verkeersberichten) is ingeschakeld.

6 MP3/WMA-indicator

Deze geeft het type disc aan dat nu speelt.

7 RPT-indicator

Deze geeft aan of herhaalde weergave is ingeschakeld.

8 LOUD-indicator

Deze verschijnt in het display als de loudness is ingeschakeld.

9 Stereo-indicator (∞)

Deze geeft aan of de frequentie waarop u heeft afgestemd in stereo uitzendt.

10 LOC-indicator

Deze geeft aan of automatisch afstemmen op lokale zenders is ingeschakeld.

— Als de AUX (externe aansluiting) is uitgeschakeld (raadpleeg bladzijde 56).

- AUX is standaard ingeschakeld. Schakel AUX uit als u deze ingang niet gebruikt (raadpleeg *De externe aansluiting in- of uitschakelen* op bladzijde 56).
- Op de DEH-3900MP kan AUX worden ingesteld.
- Als de blauw-witte draad van dit toestel is aangesloten op de bedieningsaansluiting van de automatische antenne van de auto, schuift de antenne uit wanneer er een signaalbron van dit toestel wordt ingeschakeld. Als de signaalbron wordt uitgeschakeld, wordt de antenne weer ingeschoven.

Het volume afstellen

- Gebruik **VOLUME** om de geluidssterkte te regelen.

Het toestel uitschakelen

- Houd **SOURCE** ingedrukt tot het toestel uit gaat.

Basishandelingen**Het toestel aanzetten en een signaalbron selecteren**

U kunt de signaalbron selecteren waarnaar u wilt luisteren. Om naar de ingebouwde CD-speler over te schakelen, hoeft u alleen een disc in het toestel te plaatsen (raadpleeg bladzijde 52).

- **Druk op SOURCE om een signaalbron te kiezen.**

Druk meerdere keren op **SOURCE** om te schakelen tussen de volgende signaalbronnen:

Tuner—Ingebouwde CD-speler—AUX

**Opmerkingen**

- In de volgende gevallen wordt er niet naar een andere geluidsbron overgeschakeld:
 - Als er geen disc in het toestel is geplaatst.

Tuner**Naar de radio luisteren**

1 Druk op SOURCE om de tuner te selecteren.

2 Druk op BAND en kies een frequentieband.

Druk op **BAND** totdat u de gewenste frequentieband (**F1**, **F2** voor FM of **MW/LW**) op het display ziet verschijnen.

3 Druk kort op ◀ of ▶ om handmatig af te stemmen.

Bediening van het toestel

4 Om automatisch af te stemmen, houdt u ◀ of ▶ ongeveer een seconde ingedrukt.

De tuner zoekt nu de frequenties in de aangegeven richting af tot er een uitzending gevonden wordt die sterk genoeg is voor een goede ontvangst.

- U kunt het automatisch afstemmen annuleren door kort op ◀ of ▶ te drukken.
- Als u ◀ of ▶ ingedrukt houdt, kunt u zenders overslaan. Het automatisch afstemmen wordt hervat als u de toets weer loslaat.

Frequenties van zenders opslaan en oproepen

- Wanneer u heeft afgestemd op een frequentie die u in het geheugen wilt opslaan, houdt u een van de voorkeuzetoetsen 1 t/m 6 ingedrukt tot het voorkeuzenummer stopt met knippen.

U kunt een opgeslagen zenderfrequentie oproepen door op de voorkeuzetoets te drukken.

- Er kunnen maximaal 12 FM-zenders (6 voor elk van de twee FM-frequentiebanden) en 6 MW/LW (MG/LG)-zenders in het geheugen worden opgeslagen.
- Druk op ▲ of ▼ om de opgeslagen zenderfrequenties op te roepen.

Op sterke signalen afstemmen

Met de functie automatisch afstemmen op lokale zenders kunt u het toestel laten afstemmen op zenders waarvan het signaal sterk genoeg is voor een goede ontvangst.

- 1 Druk op FUNCTION en selecteer LOCAL.
- 2 Druk op ▲ of ▼ om de functie automatisch afstemmen op lokale zenders in of uit te schakelen.
- 3 Druk op ◀ of ▶ om de gevoeligheid in te stellen.
FM: LOCAL 1—LOCAL 2—LOCAL 3—LOCAL 4

MW/LW: LOCAL 1—LOCAL 2

Als u het niveau LOCAL 4 selecteert, wordt alleen afgestemd op de sterkste zenders. Bij lagere instellingen wordt ook afgestemd op zwakkere zenders.

Frequenties van de sterkste zenders opslaan

Met de functie BSM (Best Stations Memory, geheugen voor de beste zenders) kunt u automatisch de zes sterkste zenders opslaan onder de voorkeuzetoetsen 1 t/m 6. Daarna kunt u met één druk op de toets afstemmen op de opgeslagen frequenties.

- Het is mogelijk dat de zenders die via de BSM-functie worden opgeslagen de eerder door uzelf opgeslagen zenders onder de toetsen 1 t/m 6 vervangen.

1 Druk op FUNCTION en selecteer BSM.

2 Druk op ▲ om de functie BSM in te schakelen.

De zes sterkste zenders worden in volgorde van de signaalsterkte opgeslagen.

- Druk op ▼ om het opslaan te annuleren. □

RDS

Inleiding tot de RDS-bediening

RDS (radiodatasysteem) bevat niet-hoorbare informatie die helpt bij het zoeken naar radiozenders.

- Het is mogelijk dat niet alle zenders RDS-diensten leveren.
- RDS-functies zoals AF en TA werken alleen wanneer u heeft afgestemd op een RDS-zender.

Weergave van het RDS-display wijzigen

- Druk op DISPLAY.

Druk meerdere keren op DISPLAY om één van de volgende instellingen te selecteren:

Programmaservicenaam—PTY-informatie—Frequentie

De PTY-lijst (ID-code en programmatypen) vindt u op de volgende bladzijde.

- De PTY-informatie en de frequentie van de huidige zender worden acht seconden op het display getoond.

PTY-nooduitzendingen ontvangen

Als de PTY-code voor noodgevallen wordt uitgezonden, wordt deze automatisch door dit toestel ontvangen (**ALARM** verschijnt). Als de uitzending is beëindigd, schakelt het toestel terug naar de oorspronkelijke signaalbron.

- U kunt een noodbericht annuleren door op **TA** te drukken.

Alternatieve frequenties kiezen

Als de tuner geen goede ontvangst kan verkrijgen, gaat het toestel automatisch op zoek naar een andere zender in hetzelfde netwerk.

- **Houd TA ingedrukt om AF (zoeken naar alternatieve frequenties) in of uit te schakelen.**

Opmerkingen

- U kunt de functie AF ook aan- en uitzetten via het menu dat verschijnt wanneer u op **FUNCTION** drukt.
- Als de functie AF is ingeschakeld, wordt bij automatisch afstemmen of gebruik van de BSM-functie alleen afgestemd op RDS-zenders.
- Als u een voorkeuzezender oproept, kan de tuner een nieuwe frequentie uit de AF-lijst van de zender aan deze voorkeuzezender toewijzen. (Dit is alleen mogelijk als u voorkeuzezenders op de banden **F1** of **F2** gebruikt.) Er verschijnt geen voorkeuzenummer op het display als de RDS-gegevens van de ontvangen zender afwijken van de gegevens van de oorspronkelijk opgeslagen zender.

- Het is mogelijk dat de geluidsweergave tijdelijk wordt onderbroken door een ander programma terwijl de AF-zoekfunctie actief is.
- De AF-functie kan voor elke FM-frequentieband afzonderlijk worden in- of uitgeschakeld.

PI-zoeken gebruiken

Als de tuner geen geschikte zender kan vinden, of als de ontvangst verslechtert, gaat het toestel automatisch op zoek naar een andere zender van hetzelfde programmatype. Tijdens het zoeken wordt **PI SEEK** weergegeven en wordt het volume gedempt.

Automatische PI-zoekfunctie voor voorkeuzezenders gebruiken

Wanneer een voorkeuzezender niet kan worden opgeroepen (bijvoorbeeld wanneer u een grote afstand heeft afgelegd), kan het toestel zo worden ingesteld dat ook bij het oproepen van een voorkeuzezender de PI-zoekfunctie wordt uitgevoerd.

- De automatische PI-zoekfunctie is standaard uitgeschakeld. Zie *De automatische PI-zoekfunctie in- of uitschakelen* op bladzijde 56.

Alleen zenders met regionale programmering zoeken

Als de functie AF is ingeschakeld, beperkt de regionale functie het zoeken tot regionale programma's.

1 Druk op FUNCTION en selecteer REG.

2 Druk op ▲ of ▼ om de regionale functie in of uit te schakelen.

Opmerkingen

- Regionale programmering en regionale netwerken kunnen per land verschillend georganiseerd zijn. (Ze kunnen bijvoorbeeld verschillen afhankelijk van de tijd, het land of het ontvangstgebied).

Bediening van het toestel

- Het voorkeuzenummer kan van het display verdwijnen als de tuner op een regionale zender afstemt die afwijkt van de zender die oorspronkelijk was gekozen.
- De regionale functie kan voor elke FM-frequentieband afzonderlijk worden in- of uitgeschakeld.

Verkeersberichten ontvangen

Met de functie TA (stand-by voor verkeersberichten) kunt u automatisch verkeersberichten ontvangen, ongeacht de signaalbron waarnaar u aan het luisteren bent. De functie TA kan voor zowel een TP-zender (een zender die verkeersberichten uitzendt) als een uitgebreide TP-zender van een ander netwerk (een zender met informatie die verwijst naar andere TP-zenders) worden geactiveerd.

1 Stem af op een TP-zender of een uitgebreide TP-zender van een ander netwerk.

De TP-indicator gaat branden.

2 Druk op TA om de functie stand-by voor verkeersberichten in te schakelen.

- Druk nogmaals op **TA** om de functie stand-by voor verkeersberichten weer uit te schakelen.

3 U kunt het volume van de verkeersberichten regelen met VOLUME wanneer er een verkeersbericht wordt uitgezonden.

Het ingestelde volume wordt in het geheugen opgeslagen en wordt opnieuw gebruikt bij volgende verkeersberichten.

4 Druk op TA terwijl er een verkeersbericht wordt ontvangen als u het bericht wilt annuleren.

De tuner keert terug naar de oorspronkelijk ingestelde signaalbron maar blijft in de stand-bymodus totdat u nogmaals op **TA** drukt.

- U kunt het bericht ook annuleren door op **SOURCE**, **BAND**, **▲**, **▼**, **◀** of **▶** te drukken terwijl er een verkeersbericht wordt ontvangen.



Opmerkingen

- U kunt de TA-functie ook in- of uitschakelen via het menu dat verschijnt wanneer u op **FUNCTION** drukt.
- Het systeem keert terug naar de oorspronkelijke signaalbron wanneer het verkeersbericht is afgelopen.
- Als de functie TA is ingeschakeld, wordt er bij automatisch afstemmen of gebruik van de BSM-functie alleen afgestemd op TP-zenders en uitgebreide TP-zenders van een ander netwerk.

PTY-lijst

Specifiek	Programmatype
NEWS	Nieuws
AFFAIRS	Actualiteiten
INFO	Algemene informatie en adviezen
SPORT	Sport
WEATHER	Weerberichten/meteorologische informatie
FINANCE	Beursberichten, handel, zakelijk nieuws enz.
POP MUS	Populaire muziek
ROCK MUS	Eigentijdse moderne muziek
EASY MUS	Easy listening-muziek
OTH MUS	Overige muziek
JAZZ	Jazz
COUNTRY	Countrymuziek
NAT MUS	Nationale muziek
OLDIES	Gouwe Ouwe
FOLK MUS	Folkmuziek
L.CLASS	Lichte klassieke muziek
CLASSIC	Klassieke muziek
EDUCATE	Educatieve programma's
DRAMA	Hoorspelen en series
CULTURE	Nationale of regionale cultuur
SCIENCE	Natuur, wetenschap en techniek
VARIED	Licht amusement
CHILDREN	Kinderprogramma's
SOCIAL	Praatprogramma's
RELIGION	Religieuze aangelegenheden of diensten
PHONE IN	Inbelprogramma's
TOURING	Reisprogramma's; niet voor verkeersberichten
LEISURE	Hobby's en recreatie
DOCUMENT	Documentaires



Ingebouwde speler

Een disc afspelen

1 Plaats een CD (CD-ROM) in de CD-laadsleuf.

Het afspelen begint automatisch.

- **Plaats de CD met de bedrukte kant naar boven.**
- Druk op **SOURCE** om de ingebouwde CD-speler te selecteren nadat u een CD (CD-ROM) heeft geplaatst.
- U kunt de CD (CD-ROM) laten uitwerpen door op de **EJECT**-toets te drukken.

2 Druk op ▲ of ▼ om een map te selecteren bij het afspelen van een WMA/MP3/WAV-disc.

- Mappen waarin geen WMA/MP3/WAV-bestanden zijn opgeslagen kunt u niet selecteren.
- Houd **BAND** ingedrukt om terug te keren naar map 01 (ROOT). Als de map 01 (ROOT) geen bestanden bevat, begint het afspelen bij map 02.

3 Houd ◀ of ▶ ingedrukt om vooruit of achteruit te spoelen.

- Als u **ROUGH** selecteert, kunt u door ◀ of ▶ ingedrukt te houden elk 10e fragment op de huidige disc (of in de huidige map) zoeken. (Raadpleeg *Elk 10e fragment op de huidige disc of in de huidige map zoeken* op de volgende bladzijde.)

4 Druk op ◀ of ▶ om naar het vorige of volgende fragment te gaan.

Opmerkingen

- Lees de voorzorgsmaatregelen voor discs en de speler op bladzijde 58.
- Als er een foutmelding zoals **ERROR-11** wordt weergegeven, raadpleeg dan *Foutmeldingen* op bladzijde 58.
- Er treedt soms enige vertraging op tussen het starten van een disc en de geluidswaergave. Tijdens het inlezen wordt **FRMTREAD** op het display weergegeven.
- Als u CD-EXTRA-CD's of MIXED-MODE-CD's afspeelt, kunt u schakelen tussen WMA/MP3/WAV en CD-DA door op **BAND** te drukken.

- Nadat u heeft geschakeld tussen WMA/MP3/WAV-bestanden en CD-DA-bestanden, wordt het afspelen gestart bij het eerste fragment op de disc.
- De ingebouwde CD-speler kan WMA/MP3/WAV-bestanden afspelen die op een CD-ROM zijn vastgelegd. (Raadpleeg bladzijde 59 voor bestanden die kunnen worden afgespeeld.)
- Bij het afspelen van VBR-bestanden (variabele bitsnelheid) wordt de verstrekte weergavetijd soms niet correct weergegeven.
- Bij het afspelen van een WMA/MP3/WAV-disc, hoort u geen geluid bij vooruit- of achteruitspoelen.

Herhaalde waergave

Bij herhaalde waergave wordt hetzelfde fragment of dezelfde map binnen het geselecteerde herhaalbereik afgespeeld.

1 Druk op FUNCTION en selecteer RPT.

2 Druk op ◀ of ▶ en selecteer het gewenste herhaalbereik.

DSC – Alle fragmenten herhalen

TRK – Alleen het spelende fragment herhalen

FLD – De huidige map herhalen

- Als u tijdens herhaald afspelen een andere map kiest, wordt het bereik voor herhaald afspelen gewijzigd in disc herhalen.
- Als u een CD afspeelt, wordt de herhaalde waergave automatisch uitgeschakeld wanneer u naar fragmenten zoekt of vooruit- of achteruitspoelt.
- Als u een WMA/MP3/WAV-disc afspeelt, wordt het herhaalbereik gewijzigd in map herhalen als u tijdens **TRK** (fragmenten herhalen) naar fragmenten zoekt of vooruit- of achteruitspoelt.
- Als u **FLD** (map herhalen) heeft geselecteerd, kunt u geen submap van die map afspelen.
- Druk op **BAND** om terug te keren naar het normale display.

Bediening van het toestel

Fragmenten in willekeurige volgorde afspelen

De functie willekeurige weergave speelt fragmenten binnen het geselecteerde herhaalbereik in willekeurige volgorde af.

1 Selecteer het herhaalbereik.

Raadpleeg *Herhaalde weergave* op de vorige bladzijde.

2 Druk op FUNCTION en selecteer RDM.

3 Druk op ▲ of ▼ om de functie willekeurige weergave in of uit te schakelen.

Als willekeurige weergave is ingeschakeld, verschijnt **RDM** in het display.

Als u de willekeurige weergave inschakelt tijdens map herhalen, verschijnt **FRDM** op het display.

- Druk op **BAND** om terug te keren naar het normale display.

Fragmenten of mappen scannen

De functie scanweergave zoekt naar een fragment binnen het geselecteerde herhaalbereik.

1 Selecteer het herhaalbereik.

Raadpleeg *Herhaalde weergave* op de vorige bladzijde.

2 Druk op FUNCTION en selecteer SCAN.

3 Druk op ▲ om de scanweergave in te schakelen.

SCAN verschijnt op het display. De eerste 10 seconden van elk fragment worden afgespeeld.

- Als u de scanweergave inschakelt tijdens **FLD**, verschijnt **FSCN** in het display.

4 Als u het gewenste fragment heeft gevonden, drukt u op ▼ om de scanweergave uit te schakelen.

- Als het display automatisch naar het weergavedisplay is teruggekeerd, moet u **SCAN** opnieuw selecteren door op **FUNCTION** te drukken.

- Als het scannen van de schijf (map) is voltooid, wordt de normale weergave van de fragmenten hervat.

Het afspelen van een disc onderbreken

Met de pauzetoets kunt u de weergave van de disc tijdelijk onderbreken.

1 Druk op FUNCTION en selecteer PAUSE.

2 Druk op ▲ of ▼ om de pauzefunctie in of uit te schakelen.

- Druk op **BAND** om terug te keren naar het normale display.

Compressie en BMX gebruiken

Met de functies COMP (compressie) en BMX kunt u de geluidskwaliteit van dit toestel aanpassen.

1 Druk op FUNCTION en selecteer COMP OFF.

2 Druk op ▲ of ▼ en selecteer de gewenste instelling.

**COMP OFF—COMP 1—COMP 2—
COMP OFF—BMX 1—BMX 2**

- Druk op **BAND** om terug te keren naar het normale display.

Elk 10e fragment op de huidige disc of in de huidige map zoeken

U kunt bij de zoekmethode kiezen tussen vooruit- en achteruitspoelen en elk 10e fragment zoeken. Als u **ROUGH** selecteert, kunt u ieder 10e fragment zoeken.

1 Druk op FUNCTION en selecteer FF/REV.

- Als u eerder de zoekmethode **ROUGH** had ingesteld, verschijnt **ROUGH** op het display.

2 Druk op ► en selecteer ROUGH.

- **FF/REV** – Vooruit- en achteruitspoelen
- **ROUGH** – Elk 10e fragment zoeken

- Druk op ◀ om **FF/REV** te selecteren.

3 Druk op **BAND** om terug te keren naar het weergavedisplay.

4 Houd ◀ of ▶ ingedrukt om elk 10e fragment op een disc (in een map) te zoeken.

- Als het resterende aantal fragmenten minder is dan 10, houdt u ◀ of ▶ ingedrukt om naar het eerste (laatste) fragment te gaan.

De tekstinformatie van de disc weergeven

● Druk op **DISPLAY**.

Druk meerdere keren op **DISPLAY** om één van de volgende instellingen te selecteren:

Voor **CD TEXT-discs**

Weergavetijd—**DISC TTL** (disctitel)—**DISC ART** (naam artiest disc)—**TRK TTL** (fragmenttitel)—**TRK ART** (naam artiest fragment)

Voor **WMA/MP3-discs**

Weergavetijd—**FOLDER** (mapnaam)—**FILE** (bestandsnaam)—**TRK TTL** (fragmenttitel)—**ARTIST** (naam artiest)—**ALBUM** (albumtitel)—**COMMENT** (opmerking)—Bitsnelheid

Voor **WAV-discs**

Weergavetijd—**FOLDER** (mapnaam)—**FILE** (bestandsnaam)—bemonsteringsfrequentie



Opmerkingen

- Door **DISPLAY** ingedrukt te houden, kunt u de cursor links van de titel plaatsen.
- Audio-CD's die informatie bevatten zoals tekst en/of getallen worden CD TEXT-discs genoemd.
- Als bepaalde gegevens niet op een disc zijn vastgelegd, wordt op het display **NO XXXX** weergegeven (bijv. **NO T-TTL**).
- Als u WMA-bestanden afspeelt die met variabele bitsnelheid (VBR) zijn opgenomen, wordt de gemiddelde bitsnelheid weergegeven.
- Als u MP3-bestanden afspeelt die met variabele bitsnelheid (VBR) zijn opgenomen, wordt **VBR** weergegeven in plaats van de bitsnelheid.

- Afhankelijk van de versie van iTunes® die is gebruikt om MP3-bestanden op de disc vast te leggen, kan het voorkomen dat bepaalde gegevens niet goed worden weergegeven.
 - iTunes is een handelsmerk van Apple Computer, Inc., gedeponeerd in de V.S. en andere landen.
- De bemonsteringsfrequentie die op het display wordt getoond, kan zijn afgekort. □

Audio-instellingen

De balansinstelling gebruiken

U kunt de fader/balansinstelling aanpassen voor een optimale geluidsweergave voor alle inzittenden.

1 Druk op **AUDIO** en selecteer **FAD**.

2 Druk op ▲ of ▼ om de balans tussen de luidsprekers voorin en achterin te stellen.

Tijdens het instellen wordt een waarde tussen **FAD F15** en **FAD R15** weergegeven.

- **FAD 0** is de aanbevolen instelling wanneer u slechts twee luidsprekers gebruikt.

3 Druk op ◀ of ▶ om de balans tussen de luidsprekers links en rechts in te stellen.

Tijdens het instellen wordt een waarde tussen **BAL L15** en **BAL R15** weergegeven.

- Druk op **BAND** om terug te keren naar het normale display.

De equalizer gebruiken

Er zijn zes voorgeprogrammeerde equalizerinstellingen, die u op ieder moment eenvoudig kunt oproepen: **DYNAMIC**, **VOCAL**, **NATURAL**, **CUSTOM**, **FLAT** en **POWERFUL**.

- **CUSTOM** is een aangepaste equalizercurve die u zelf maakt.
- Als **FLAT** is geselecteerd, wordt het geluid niet aangevuld of gecorrigeerd.

Bediening van het toestel

● Druk op EQ om een equalizer te selecteren.

Druk herhaaldelijk op **EQ** om tussen de volgende equalizerinstellingen te schakelen:

DYNAMIC—VOCAL—NATURAL—CUSTOM—FLAT—POWERFUL

De equalizercurven aanpassen

U kunt de geselecteerde equalizercurve naar wens aanpassen. Aangepaste equalizerinstellingen worden opgeslagen in **CUSTOM**.

Lage, hoge en middentonen aanpassen

U kunt het niveau van de lage, hoge en middentonen aanpassen.

1 Druk op **AUDIO** en selecteer **BASS/MID/TREBLE**.

2 Druk op **▲** of **▼** om het niveau aan te passen.

U kunt de het niveau verhogen of verlagen tussen de waarden **+6** en **-6**. De waarde wordt op het display getoond.

- Druk op **BAND** om terug te keren naar het normale display.

De loudness aanpassen

De loudness-functie compenseert een tekort aan hoge en lage tonen bij lage volumes.

1 Druk op **AUDIO** en selecteer **LOUD**.

2 Druk op **▲** of **▼** om de loudness-functie in of uit te schakelen.

- U kunt de loudness-functie ook aan of uit zetten door op **LOUD** te drukken.

3 Druk op **◀** of **▶** en selecteer het gewenste niveau.

LOW (laag)—**HI** (hoog)

- Druk op **BAND** om terug te keren naar het normale display.

Het bronniveau aanpassen

Met de functie SLA (Source Level Adjustment, bronniveauregeling) kunt u het volumenniveau van alle signaalbronnen afzonderlijk instellen. Hierdoor kunt u plotselinge volumewisselingen voorkomen wanneer u naar een andere signaalbron overschakelt.

- De instellingen zijn gebaseerd op het volumenniveau van de FM-tuner, dat u niet kunt wijzigen.
- Het volumenniveau van de MW/LW-tuner kan wel met de functie SLA worden aangepast.

1 Vergelijk het volumenniveau van de signaalbron die u wilt aanpassen met dat van de FM-tuner.

2 Druk op **AUDIO** en selecteer **SLA**.

3 Druk op **▲** of **▼** om het volume van de signaalbron aan te passen.

U kunt het volume van de signaalbron verhogen of verlagen tussen de waarden **SLA +4** en **SLA -4**. De waarde wordt op het display getoond.

- Druk op **BAND** om terug te keren naar het normale display. 

Overige functies

De begininstellingen aanpassen

Uitgaande van de begininstellingen van het systeem kunt u verschillende instellingen aan uw wensen aanpassen.

1 Houd **SOURCE** ingedrukt tot het toestel uit gaat.

2 Houd **SOURCE** ingedrukt tot de functie-naam op het display verschijnt.

3 Druk op **FUNCTION** en selecteer een van de begininstellingen.

Druk meerdere keren op **FUNCTION** om één van de volgende instellingen te selecteren:

FM (FM-afstemstap)—**A-PI** (automatische PI-zoekfunctie)—**AUX** (externe aansluiting)—**TITLE** (taalinstelling)—**SAVE** (energiezuinige modus)

Volg onderstaande instructies om deze instellingen aan te passen.

- De **AUX**-ingang (externe aansluiting) kan worden gebruikt op de DEH-3900MP.
- Druk op **BAND** om het aanpassen van begininstellingen te annuleren.
- U kunt de begininstellingen ook annuleren door **SOURCE** ingedrukt te houden tot het apparaat uit gaat.

De FM-afstemstap instellen

Standaard wordt er bij automatisch afstemmen een FM-afstemstap van 50 kHz gebruikt. Als u de functie AF of TA heeft ingeschakeld, wordt de afstemstap automatisch 100 kHz. Maar soms verdient het aanbeveling om de afstemstap op 50 kHz in te stellen als AF is ingeschakeld.

- Bij handmatig afstemmen blijft de afstemstap 50 kHz.

1 Druk op FUNCTION en selecteer FM.

2 Druk op ◀ of ▶ en selecteer de FM-afstemstap.

Druk op ◀ om **50** (50 kHz) te selecteren. Druk op ▶ om **100** (100 kHz) te selecteren.

De automatische PI-zoekfunctie in- of uitschakelen

Het toestel kan automatisch zoeken naar een andere zender met eenzelfde soort programma, ook bij het oproepen van voorkeuzezenders.

1 Druk op FUNCTION en selecteer A-PI.

2 Druk op ▲ of ▼ om de automatische PI-zoekfunctie aan of uit te zetten.

De externe aansluiting in- of uitschakelen

Deze functie kan worden gebruikt op de DEH-3900MP.

U kunt met dit toestel externe apparaten gebruiken. Als er externe apparaten op dit toestel zijn aangesloten, moet u de externe aansluiting activeren.

1 Druk op FUNCTION en selecteer AUX.

2 Druk op ▲ of ▼ om de externe aansluiting in of uit te schakelen.

Taalinstelling voor het display

Tekstinformatie zoals de songtitel, de naam van de artiest of eventuele opmerkingen kunnen op een WMA/MP3/WAV-disc worden vastgelegd.

Dit toestel kan deze informatie weergeven, zelfs als die in een Europese taal of in het Russisch is vastgelegd.

- Als de geselecteerde taal niet overeenkomt met de taal die op de disc is vastgelegd, wordt de tekstinformatie mogelijk niet correct weergegeven.
- Het is mogelijk dat sommige tekens niet juist worden weergegeven.

1 Druk op FUNCTION en selecteer TITLE.

2 Druk op ◀ of ▶ en selecteer de taal. EUR (Europese taal)—**RUS** (Russisch)

Het energieverbruik van de accu verminderen

Als deze functie is ingeschakeld, kunt u het energieverbruik van de accu verminderen.

- Als deze functie is ingeschakeld, kunt u alleen het bronsignaal inschakelen.

Bediening van het toestel



Belangrijk

Als u de accu van de auto loskoppelt, wordt de energiezuinige modus geannuleerd. U moet de energiezuinige modus opnieuw aanzetten nadat u de accu weer heeft aangesloten. Als de contactschakelaar van uw auto niet is uitgerust met een ACC-stand (accessory-stand), kan het voorkomen dat het toestel de accu als energiebron gebruikt als de energiebesparende modus is uitgeschakeld.

1 Druk op FUNCTION en selecteer SAVE.

2 Druk op ▲ of ▼ om de energiezuinige modus in of uit te schakelen.

Geluid uitschakelen

Het geluid van dit toestel wordt in de volgende gevallen automatisch uitgeschakeld:

- Er wordt gebeld met een mobiele telefoon die op dit toestel is aangesloten.
- Er is een navigatiesysteem met spraakbegeleiding van Pioneer op dit toestel aangesloten.

Het geluid wordt uitgeschakeld en **MUTE** verschijnt op het display. Het volume kan nog worden aangepast, maar alle andere instellingen niet. De bediening keert weer terug naar de normale stand als het telefoongesprek of de spraakbegeleiding is afgelopen. 

Aanvullende informatie

Storingen

Algemeen

Symptoom	Oorzaak	Maatregel (Zie)
Het toestel kan niet worden ingeschakeld.	Kabels en stekkers zijn verkeerd aangesloten.	Controleer of alle aansluitingen juist zijn.
Het toestel werkt niet.	De zwarte kabel (aarding chassis) is niet goed aangesloten maar de andere kabels zijn aangesloten.	Verwijder de negatieve aansluiting van de accu van het voertuig en wacht ten minste een minuut.
Het toestel werkt niet naar behoren.		
De indicaties op het display verschijnen niet zoals het hoort.		



Foutmeldingen

Schrijf een foutmelding altijd nauwkeurig op en houd deze bij de hand als u contact opneemt met uw leverancier of het dichtstbijzijnde Pioneer servicecentrum.

Melding	Oorzaak	Maatregel
ERROR-11, 12, 17, 30	Vuile disc	Maak de disc schoon.
ERROR-11, 12, 17, 30	Bekraste disc	Vervang de disc.
ERROR-10, 11, 12, 15, 17, 30, A0	Elektrisch of mechanisch probleem	Zet het contact uit en weer aan, of schakel over naar een andere signaalbron en dan weer terug naar de CD-speler.
ERROR-15	De geplaatste disc bevat geen gegevens	Vervang de disc.
ERROR-22, 23	Het CD-formaat kan niet worden afgespeeld	Vervang de disc.
NO AUDIO	De geplaatste disc bevat geen bestanden die kunnen worden afgespeeld	Vervang de disc.
PROTECT	Alle bestanden op de disc zijn door digital rights management (digitaal rechtenbeheer, DRM) beveiligd	Vervang de disc.

SKIPPED

De geplaatste disc bevat WMA-bestanden die door digital rights management (digitaal rechtenbeheer, DRM) zijn beveiligd

Vervang de disc.



Richtlijnen voor het gebruik van discs en de speler

- Gebruik uitsluitend discs die voorzien zijn van een van onderstaande twee logo's.



- Gebruik uitsluitend normale, ronde discs. Gebruik geen discs met een andere vorm (shaped discs).



- Gebruik CD's van 12 of 8 cm. Gebruik geen adapter als u CD's van 8 cm afspeelt.
- Plaats geen ander object dan een CD in de CD-laadsleuf.

Aanvullende informatie

- Gebruik geen gebarste, gebroken, kromme of op andere wijze beschadigde discs, omdat zulke discs de speler kunnen beschadigen.
- Niet-gefinaliseerde CD-R/CD-RW-discs kunnen niet worden afgespeeld.
- Raak de gegevenszijde van de disc niet aan.
- Bewaar discs in het bijbehorende doosje wanneer u ze niet gebruikt.
- Bewaar discs niet in een hete ruimte of in direct zonlicht.
- Plak geen labels op discs, schrijf er niet op en breng het oppervlak niet in aanraking met chemische middelen.
- Om een CD te reinigen, veegt u de disc van het midden naar de buitenkant met een zachte doek schoon.
- Condens en vochtvorming kunnen een correcte werking van de speler tijdelijk negatief beïnvloeden. Laat de speler in een warmere omgeving ongeveer een uur op temperatuur komen. Veeg vochtige schijven met een zachte doek schoon.
- Als u een bepaalde disc niet kunt afspelen, kan dat worden veroorzaakt door het type disc, de indeling van de disc, de toepassing waarmee de disc is opgenomen, de omgeving waarin de disc wordt afgespeeld, de manier waarop de disc wordt bewaard, enzovoort.
- Tekstinformatie wordt soms niet correct weergegeven. Dat is afhankelijk van de manier waarop de disc is opgenomen.
- Schokken tijdens het rijden van de auto kunnen de disc laten overslaan.
- Lees de voor discs geldende voorzorgsmaatregelen voordat u ze gebruikt. ▣
- Aangezien de CD-zijde van Dual Discs niet compatibel is met de algemene CD-standaard, is het wellicht niet mogelijk de CD-zijde op dit toestel af te spelen.
- Het regelmatig plaats en uitwerpen van een Dual Disc kan krassen veroorzaken op de disc en tot afspelproblemen leiden. In sommige gevallen kan een Dual Disc vast komen te zitten in de CD-laadsleuf en kan deze niet meer worden uitgeworpen. Om problemen te voorkomen wordt u aangeraden om geen Dual Discs te gebruiken met dit toestel.
- Raadpleeg de informatie van de fabrikant van de disc voor meer informatie over Dual Discs. ▣

WMA-, MP3- en WAV-bestanden

- Afhankelijk van de versie van de Windows Media Player die is gebruikt om WMA-bestanden te coderen, kan het voorkomen dat albumtitels en andere tekstinformatie niet goed worden weergegeven.
- Er kan een kleine vertraging optreden bij het afspelen van WMA-bestanden die met image-gegevens zijn gecodeerd.
- ISO 9660 niveau 1 en 2 compatibel. Bestanden in de bestandssystemen Romeo en Joliet zijn compatibel met deze speler.
- Het afspelen van multisessie-discs is mogelijk.
- WMA/MP3/WAV-bestanden zijn niet compatibel met packet write data transfer.
- Alleen de eerste 64 tekens van de naam kunnen worden weergegeven als bestandsnaam (inclusief de extensie zoals .wma, .mp3 of .wav) of mapnaam.
- De mapvolgorde en andere instellingen zijn afhankelijk van de software die voor het coderen en schrijven is gebruikt.

Dual Discs

- Dual Discs zijn dubbelzijdige discs met aan de ene kant een beschrijfbaar CD-oppervlak voor audio-opnamen en aan de andere kant een beschrijfbaar DVD-oppervlak voor video-opnamen.

Aanvullende informatie

- Ongeacht de lengte van de lege ruimte tussen de fragmenten op de originele opname, wordt er bij het afspelen van WMA/MP3/WAV-discs altijd een korte pauze ingelast tussen de fragmenten.
- Bestandsextenties zoals .wma, .mp3 of .wav moeten correct gebruikt worden.

Voorbeeld van een boomstructuur

Map

Bestand

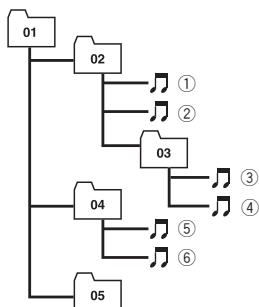

Niveau 1 Niveau 2 Niveau 3 Niveau 4

- Mapnummers worden door dit toestel toegewezen. Als gebruiker kunt u geen mapnummers toewijzen.
- De mappenstructuur kan uit maximaal acht niveaus bestaan. Voor praktisch gebruik kunt u beter niet meer dan twee niveaus gebruiken.
- Er kunnen bestanden uit maximaal 99 mappen worden afgespeeld.

Compatibiliteit met gecompriemde audio

WMA

- Compatibel formaat: WMA gecodeerd met Windows Media Player versie 7, 7.1, 8, 9 of 10
- Bitsnelheid: 48 kbps tot 320 kbps (CBR), 48 kbps tot 384 kbps (VBR)
- Bemonsteringsfrequentie: 32 kHz tot 48 kHz

- Windows Media Audio 9 Professional, Lossless, Voice: Nee

MP3

- Bitsnelheid: 8 kbps tot 320 kbps
- Bemonsteringsfrequentie: 16 kHz tot 48 kHz (32, 44.1, 48 kHz voor de beste kwaliteit)
- Compatibele ID3-tag-versie: 1.0, 1.1, 2.2, 2.3, 2.4 (ID3-tag versie 2.x krijgt prioriteit boven versie 1.x.)
- M3u speellijst: Nee
- MP3i (MP3 interactive), mp3 PRO: Nee

WAV

- Compatibel formaat: Lineair PCM (LPCM), MS ADPCM
- Quantisatiebits: 8 en 16 (LPCM), 4 (MS ADPCM)
- Bemonsteringsfrequentie: 16 kHz tot 48 kHz (LPCM), 22.05 kHz tot 44.1 kHz (MS ADPCM)

Lijst met Russische tekens

Display	Teken	Display	Teken
А	А	Б	Б
В	В	Г	Г
Д	Д	Е	Е, Ё
Ж	Ж	З	З
И, Й	И, Й	К	К
Л	Л	М	М
Н	Н	О	О
П	П	Р	Р
С	С	Т	Т
У	У	Ф	Ф

Aanvullende informatie

Х	х	Ц	ц
Ч	ч	Ш	ш, щ
Ъ	ъ	Ы	ы
Ь	ь	Э	э
Ю	ю	Я	я



Aanvullende informatie

Technische gegevens

Algemeen

Spanningsbron	14,4 V gelijkstroom (10,8 tot 15,1 V toelaatbaar)
Aarding	Negatief
Max. stroomverbruik	10,0 A
Afmetingen (B × H × D):	
DIN	
Chassis	178 × 50 × 162 mm
Voorpaneel	188 × 58 × 14 mm
D	
Chassis	178 × 50 × 162 mm
Voorpaneel	170 × 47 × 14 mm
Gewicht	1,3 kg

Audio

Continu vermogen	22 W × 4 (50 Hz tot 15 000 Hz, 5% THD, 4 Ω belasting, beide kanalen)
Maximaal uitgangsvermogen	50 W × 4
Belastingimpedantie	4 Ω (4 Ω tot 8 Ω toegestaan)
Preout maximaal uitgangsniveau/uitgangsimpedantie	2,2 V/1 kΩ
Lage/hoge/middentonen:	
Lage tonen	
Frequentie	100 Hz
Gain	±13 dB
Midden	
Frequentie	1 kHz
Gain	±12 dB
Hoge tonen	
Frequentie	10 kHz
Gain	±12 dB
Loudness-contour:	
Laag	+7 dB (100 Hz), +4 dB (10 kHz)
Hoog	+10 dB (100 Hz), +6,5 dB (10 kHz) (volume: -30 dB)

CD-speler

System	Compact Disc Audio
Bruikbare discs	Compact Discs
Signaalformaat:	
Bemonsteringsfrequentie	44,1 kHz
Aantal kwantisatiebits	16; lineair
Frequentiekarakteristieken	5 Hz tot 20 000 Hz (±1 dB)

Signaal-tot-ruisverhouding	94 dB (1 kHz) (IEC-A netwerk)
Dynamisch bereik	92 dB (1 kHz)
Aantal kanalen	2 (stereo)
WMA-decoderingsformaat	Ver. 7, 7.1, 8, 9, 10 (2 kan. audio) (Windows Media Player)
MP3-decoderingsformaat	MPEG-1 & 2 Audio Layer 3
WAV-signaalformaat	Lineaire PCM & MS ADPCM

FM-tuner

Frequentiebereik	87,5 MHz tot 108,0 MHz
Bruikbare gevoeligheid	8 dBf (0,7 μV/75 Ω, mono, S/N: 30 dB)
Signaal-tot-ruisverhouding	75 dB (IEC-A netwerk)
Vervorming	0,3% (bij 65 dBf, 1 kHz, stereo)
	0,1% (bij 65 dBf, 1 kHz, mono)
Frequentierespons	30 Hz tot 15 000 Hz (±3 dB)
Stereoscheiding	45 dB (bij 65 dBf, 1 kHz)

MW-tuner

Frequentiebereik	531 kHz tot 1 602 kHz (9 kHz)
Bruikbare gevoeligheid	18 μV (S/N: 20 dB)
Signaal-tot-ruisverhouding	65 dB (IEC-A netwerk)

LW-tuner

Frequentiebereik	153 kHz tot 281 kHz
Bruikbare gevoeligheid	30 μV (S/N: 20 dB)
Signaal-tot-ruisverhouding	65 dB (IEC-A netwerk)



Opmerking

Technische gegevens en ontwerp kunnen ter productverbetering zonder voorafgaande kennisgeving worden gewijzigd. 

Благодарим Вас за покупку этого изделия компании Pioneer.

Прочтите, пожалуйста, полностью эту инструкцию по эксплуатации, чтобы узнать, как правильно пользоваться Вашей моделью проигрывателя. *После прочтения инструкций храните это руководство в надежном месте для просмотра в будущем.*

01 Перед началом эксплуатации

- Сведения об этом устройстве 65
- О формате WMA 66
- О формате MP3 66
- Посетите наш сайт 66
- Защита Вашего устройства от кражи 66
 - Снятие передней панели 66
 - Установка передней панели 67

02 Эксплуатация данного устройства

- Описание элементов устройства 68
 - Основное устройство 68
 - Дополнительный пульт дистанционного управления 69
 - Жидкокристаллический дисплей 69
- Основные операции 70
 - Включение устройства и выбор источника сигнала 70
 - Регулировка громкости 70
 - Выключение устройства 70
- Тюнер 70
 - Прослушивание радиоприемника 70
 - Запоминание и повторный вызов радиочастот 71
 - Настройка на мощные сигналы 71
 - Запоминание частот самых мощных трансляций 71

RDS 72

- Знакомство с работой RDS 72
- Переключение режима RDS дисплея 72
- Прием радиопередач аварийного сигнала РТУ 72
- Выбор альтернативных частот 72
- Прием дорожных сводок 73
- Список РТУ 74

Встроенный проигрыватель 74

- Воспроизведение диска 74
- Повторное воспроизведение 75

- Воспроизведение дорожек в произвольной последовательности 75
- Сканирование дорожек и папок 75
- Приостановка воспроизведения диска 76
- Использование компрессии и ВМХ 76
- Поиск каждой 10-й дорожки на текущем диске или в текущей папке 76
- Отображение текстовой информации диска 76
- Регулировки аудиопараметров 77
 - Использование регулировки баланса 77
 - Использование эквалайзера 77
 - Регулировка кривых эквалайзера 78
 - Регулировка тонкомпенсации 78
 - Регулировка уровней входных сигналов 78

Другие функции 78

- Изменение начальных настроек 78
- Установка шага настройки в FM-диапазоне 79
- Включение автоматического поиска PI 79
- Включение вспомогательной настройки 79
- Настройка многоязычного дисплея 79
- Экономия энергии аккумулятора 80
- Приглушение звука 80

● Дополнительная информация

- Устранение неисправностей 81
- Сообщения об ошибках 81
- Рекомендации по обращению с дисками и проигрывателем 81
- Двойные диски 82
- Файлы WMA, MP3 и WAV 82
 - Пример иерархии 83

– Совместимость с форматами сжатия данных	83
Таблица символов для русского языка	84
Технические характеристики	85

Перед началом эксплуатации



Если вы желаете утилизировать данное изделие, не выбрасывайте его вместе с обычным бытовым мусором. Существует отдельная система сбора использованных электронных изделий в соответствии с законодательством, которая предполагает соответствующее обращение, возврат и переработку.

Частные клиенты в 25 странах-членах ЕС, в Швейцарии и Норвегии могут бесплатно возвращать использованные электронные изделия в соответствующие пункты сбора или дилеру (при покупке сходного нового изделия).

В странах, не перечисленных выше, для получения информации о правильных способах утилизации обращайтесь в соответствующие учреждения.

Поступая таким образом, вы можете быть уверены в том, что утилизируемый продукт будет соответствующим образом обработан, передан в соответствующий пункт и переработан без возможных негативных последствий для окружающей среды и здоровья людей.



ME20

Сведения об этом устройстве

Частоты тюнера в этом устройстве распределены для использования в Западной Европе, Азии, на Ближнем Востоке, в Африке и Океании. При использовании в других регионах качество приема может

быть плохим. Функция RDS (радиовещательная система передачи информации) доступна только в регионах, в которых имеются FM-станции, передающие сигналы RDS.

ВНИМАНИЕ

- Не допускайте попадания жидкости на данное устройство. Это может повлечь поражение электрическим током. Кроме того, попадание жидкости может повлечь повреждение этого устройства, появление дыма и перегрев.
- “ЛАЗЕРНЫЙ ПРОДУКТ КЛАССА 1”
Это изделие оснащено лазерным диодом класса выше 1. В целях обеспечения полной безопасности не снимайте какие-либо крышки и не пытайтесь проникнуть внутрь изделия. Обслуживание должен производить квалифицированный персонал.
- Pioneer CarStereo-Pass предназначен для использования только в Германии.
- Держите это руководство под рукой в качестве справочника по правилам эксплуатации и мерам предосторожности.
- Всегда сохраняйте уровень громкости достаточно низким, чтобы Вы могли слышать звуки снаружи машины.
- Оберегайте это устройство от воздействия влажности.
- При отключении или разряде батареи память предварительных настроек будет стерта, и потребуются ее повторное программирование.
- При неполадках в работе этого изделия свяжитесь с торговым представителем компании-производителя или с ближайшим сервисным пунктом Pioneer. 

О формате WMA



Логотип Windows Media™, напечатанный на коробке, указывает на возможность воспроизведения данных в формате WMA. WMA, сокращение от Windows Media Audio – это технология сжатия аудиоданных, разработанная корпорацией Microsoft. Преобразовать данные в формат WMA можно с помощью Windows Media Player 7 или более поздней версии. Windows Media и логотип Windows являются товарными знаками или зарегистрированными товарными знаками Microsoft Corporation в Соединенных Штатах и/или других странах.

Примечание

Это устройство может неверно воспроизводить некоторые файлы формата WMA в зависимости от приложений, использованных для их записи. 

О формате MP3

Поставка этого изделия дает право только на его частное и некоммерческое использование и не предоставляет лицензии и не подразумевает право использования этого изделия в любых коммерческих (т.е. приносящих прибыль) прямых трансляциях (телевизионных, спутниковых, кабельных и/или любых других), вещании/поточковой передаче через Интернет, локальных сетей и/или других сетях или в других электронных системах распространения, таких как системы платного аудио и аудио по запросу. Для такого использования необходима специальная лицензия. Для получения до-

полнительной информации посетите <http://www.mp3licensing.com>. 

Посетите наш сайт

Посетите наш сайт:



- Зарегистрируйте приобретенное изделие. Мы сохраним сведения о Вашей покупке, что поможет Вам ссылаться на эту информацию в случае страхового требования по причине потери или кражи.
- Самую свежую информацию о Pioneer Corporation можно получить на нашем веб-сайте. 

Защита Вашего устройства от кражи

Переднюю панель в целях предотвращения кражи можно снимать.

Важно

- Соблюдайте осторожность при снятии и установке передней панели.
- Не подвергайте переднюю панель сильным ударам.
- Предохраняйте переднюю панель от воздействия прямого солнечного света и высоких температур.

Снятие передней панели

- 1 Нажмите кнопку DETACH, чтобы отсоединить переднюю панель.

Перед началом эксплуатации

- 2 Возьмитесь за переднюю панель и снимите ее.**

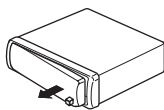

- 3 Поместите переднюю панель в прилагающийся защитный футляр для безопасного хранения.**

Установка передней панели

- 1 Переместите переднюю панель влево до щелчка.**

Передняя панель и основное устройство соединяются с левой стороны. Убедитесь, что передняя панель соединена с основным устройством.

- 2 Нажмите на правый край передней панели и зафиксируйте ее.**

▪ Если прикрепить переднюю панель к основному устройству не удастся, попробуйте еще раз. В случае приложения излишнего усилия при прикреплении передней панели она может быть повреждена. ■

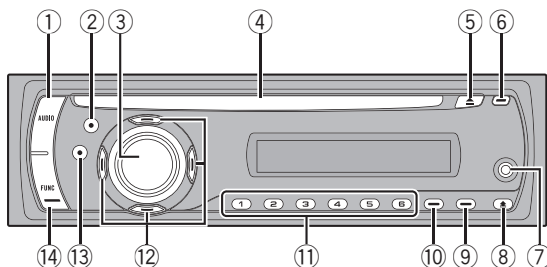

Описание элементов устройства

Основное устройство

① Кнопка AUDIO

Нажмите, чтобы выбрать различные регулировки качества звука.

② Кнопка EQ

Нажмите, чтобы выбрать различные кривые эквалайзера.

③ SOURCE кнопка, VOLUME

Это устройство включается при выборе источника сигнала. Нажмите, чтобы перебрать все доступные источники сигнала.

Нажмите и удерживайте для вызова меню начальных настроек при включенных источниках сигнала. Поверните, чтобы увеличить или уменьшить громкость.

④ Щель для загрузки диска

Вставьте диск для воспроизведения.

⑤ Кнопка EJECT

Нажмите, чтобы извлечь компакт-диск из Вашего встроенного проигрывателя компакт-дисков.

⑥ Кнопка TA

Нажмите, чтобы включить или выключить функцию TA. Нажмите и удерживайте, чтобы включить или выключить функцию AF.

⑦ Вход AUX (стереоразъем 3,5 мм)

Для подключения дополнительного оборудования.

- Вход AUX имеется только в DEN-3900MP.

⑧ Кнопка DETACH

Нажмите, чтобы снять переднюю панель с основного устройства.

⑨ Кнопка DISPLAY

Нажмите, чтобы выбрать различные режимы дисплея.

⑩ Кнопка LOUD

Нажмите, чтобы включить или выключить тонкомпенсацию.

⑪ Кнопки 1 - 6

Нажмите для выбора предварительной настройки.

⑫ Кнопки ▲/▼/◀/▶

Нажмите, чтобы произвести ручную настройку с поиском, ускоренную перемотку вперед, перемотку назад и использовать функции поиска дорожки. Также используется для управления функциями.

⑬ Кнопка BAND

Нажмите, чтобы выбрать MW/LW-диапазон или один из двух FM-диапазонов, а также чтобы отменить режим управления функциями.

Нажмите и удерживайте, чтобы включить или выключить региональную функцию.

⑭ Кнопка FUNCTION

Нажмите для вызова меню функций при работе с источником сигнала.

Эксплуатация данного устройства

Дополнительный пульт дистанционного управления

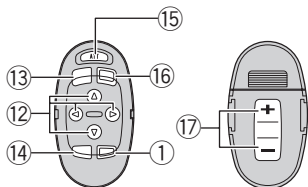

С DEH-3900MP можно использовать дополнительный пульт дистанционного управления (CD-SR100).

Пульт дистанционного управления CD-SR100 продаётся отдельно.

Функционирует так же, как кнопки на основном устройстве. Функции всех кнопок, кроме нижеописанной кнопки **ATT**, объясняются в описании основного устройства.

15 Кнопка **ATT**

Нажмите для быстрого понижения уровня громкости примерно на 90%. Для возврата к исходному уровню громкости нажмите еще раз.

16 Кнопка **SOURCE**

Нажмите, чтобы перебрать все доступные источники сигнала. Нажмите и удерживайте, чтобы отключить данный источник сигнала.

17 Кнопка **VOLUME**

Нажмите, чтобы увеличить или уменьшить громкость.

Жидкокристаллический дисплей

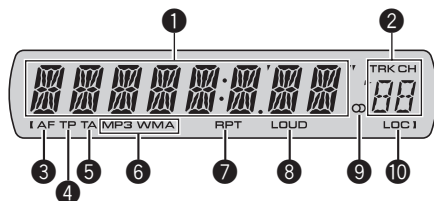

1 Основной сектор дисплея

Отображает различную информацию, такую как диапазон, время воспроизведения и другие настройки.

- **Тюнер**
На дисплее отображаются диапазон и частота.
- **RDS**
На дисплее отображается название программы услуг,PTY-информация или частота.
- **Встроенный проигрыватель компакт-дисков (Audio CD)**
На дисплее отображается прошедшее время воспроизведения.
- **Встроенный проигрыватель компакт-дисков (диски формата WMA/MP3/WAV)**
Отображаются номер папки и время, прошедшее с начала воспроизведения.
- **Аудио- и первоначальные установки**
На дисплее отображаются наименования функций и состояние установок.

2 Индикатор номера предварительной настройки/номера дорожки

Показывает номер дорожки или номер предварительной настройки.

- Если выбрана дорожка с номером от 100 и выше, с левой стороны индикатора номера дорожки будет отображаться символ ►.

3 Индикатор AF

Показывает, что включена функция AF (поиск альтернативных частот).

4 Индикатор TP

Показывает, что радиоприемник настроен на TP-станцию.

5 Индикатор TA

Показывает, что включена функция TA (режим ожидания дорожных сводок).

6 Индикатор MP3/WMA

Показывает тип текущего диска.

7 Индикатор RPT

Показывает, когда включено повторное воспроизведение.

8 Индикатор LOUD

Появляется на дисплее при включении функции тонкомпенсации.

9 Индикатор режима стерео (◐)

Показывает, когда вещание на выбранной частоте ведется в режиме стерео.

10 Индикатор LOC

Показывает, что настройка с местным поиском включена. 

Основные операции**Включение устройства и выбор источника сигнала**

Вы можете выбрать источник сигнала, который Вы хотите прослушать. Чтобы переключиться на встроенный проигрыватель компакт-дисков, загрузите диск в это устройство (см. стр. 74).

- **Нажмите кнопку SOURCE, чтобы выбрать источник сигнала.**

Нажмите **SOURCE** несколько раз, чтобы выбрать один из следующих источников сигнала:

Тюнер—Встроенный проигрыватель компакт-дисков—AUX**Примечания**

- Источник звука не изменится в следующих случаях:
 - При отсутствии диска в устройстве.
 - Если AUX (вспомогательный вход) выключен (см. стр. 79).
- По умолчанию для AUX установлено значение “включен”. Если AUX не используется, отключите его (см. *Включение вспомогательной настройки* на стр. 79).
- Управление AUX осуществляется с помощью DEN-3900MP.
- Когда голубой/белый провод этого устройства подключен к реле панели управления автомобильной антенной, антенна на автомобиле выдвигается при включении источника сигнала этого устройства. Чтобы втянуть антенну, выключите источник сигнала.

Регулировка громкости

- **Используйте кнопку VOLUME для регулирования уровня звука.**

Выключение устройства

- **Нажмите и удерживайте кнопку SOURCE, пока устройство не выключится.** 

Тюнер**Прослушивание радиоприемника**

- 1 Нажмите кнопку SOURCE, чтобы выбрать тюнер в качестве источника сигнала.**

Эксплуатация данного устройства

2 Нажмите кнопку **BAND**, чтобы выбрать диапазон.

Нажимайте **BAND**, пока не отобразится нужный диапазон (**F1**, **F2** для FM или **MW/LW**).

3 Чтобы произвести ручную настройку, быстро нажмите кнопку ◀ или ▶.

4 Чтобы осуществить настройку с поиском, нажмите и удерживайте кнопку ◀ или ▶ примерно одну секунду, а затем отпустите ее.

Тюнер будет сканировать частоты, пока не обнаружит трансляцию с достаточно высоким уровнем сигнала для качественного приема.

- Вы можете отменить настройку с поиском быстрым нажатием кнопки ◀ или ▶.
- Если Вы нажмете и будете удерживать кнопку ◀ или ▶, Вы можете пропускать радиостанции. Настройка с поиском начнется, как только Вы отпустите кнопку.

Запоминание и повторный вызов радиочастот

● Если Вы нашли частоту, которую хотели бы сохранить в памяти, нажмите одну из кнопок предварительной настройки с **1** по **6** и удерживайте ее, пока номер предварительной настройки не прекратит мигать.

Сохраненную в памяти частоту радиостанции можно вызвать нажатием кнопки предварительной настройки.

- В памяти можно сохранить до 12 FM-станций, по 6 для каждого из двух FM-диапазонов, и 6 MW/LW-станций.
- Для вызова частот радиостанций нажмите ▲ или ▼.

Настройка на мощные сигналы

Настройка с местным поиском позволяет Вам настраиваться только на радиостанции с достаточно мощными сигналами для качественного приема.

1 Нажмите кнопку **FUNCTION**, чтобы выбрать функцию **LOCAL**.

2 Нажмите ▲ или ▼, чтобы включить или выключить настройку с местным поиском.

3 Нажмите кнопку ◀ или ▶, чтобы установить чувствительность.

FM: **LOCAL 1—LOCAL 2—LOCAL 3—LOCAL 4**

MW/LW: **LOCAL 1—LOCAL 2**

Настройка **LOCAL 4** позволяет осуществлять прием только станций с самым сильным сигналом, а уменьшение уровня настройки позволяет принимать другие станции по степени убывания интенсивности сигнала.

Запоминание частот самых мощных трансляций

Функция **BSM** (запоминание лучших станций) позволяет автоматически сохранять шесть самых мощных радиочастот, назначая их кнопкам предварительной настройки с **1** по **6**. Сохранив частоты, можно настроить тюнер на эти частоты одним нажатием кнопки.

- Сохранение радиочастот при помощи функции **BSM** может заменить радиочастоты, которые Вы сохранили при помощи кнопок с **1** по **6**.

1 Нажмите кнопку **FUNCTION**, чтобы выбрать функцию **BSM**.

2 Нажмите кнопку ▲, чтобы включить функцию BSM.

В памяти устройства будут сохранены шесть самых мощных радиочастот в порядке мощности их сигнала.

- Чтобы отменить процесс сохранения настроек, нажмите кнопку ▼. 

RDS

Знакомство с работой RDS

RDS (радиовещательная система передачи информации) транслирует неслышимые сигналы, облегчающие поиск радиостанций.

- Не все станции предоставляют услугу RDS.
- Такие функции RDS, как AF и TA, доступны только в том случае, если Ваш радиоприемник настроен на RDS-станцию.

Переключение режима RDS дисплея

- Нажмите кнопку **DISPLAY**.

Нажмите кнопку **DISPLAY** несколько раз для выбора следующих настроек: Название программы—Информация PTY—Частота

Информация PTY (идентификационный код типа программы) приведена на стр. 74.

- На дисплее на восемь секунд появится информация PTY и частота.

Прием радиопередач аварийного сигнала PTY

В случае трансляции аварийного сигнала PTY устройство автоматически примет его (появится **ALARM**). По окончании трансляции система вернется к предыдущему источнику.

- Сообщение об аварии можно отменить, нажав кнопку **TA**.

Выбор альтернативных частот

Если качество приема низкое, устройство автоматически выполнит поиск другой станции в той же сети.

- Нажмите и удерживайте кнопку **TA**, чтобы включить или отключить функцию **AF** (поиск альтернативных частот).

Примечания

- Для включения и выключения функции AF можно также использовать меню, отображающееся при нажатии кнопки **FUNCTION**.
- Когда включена функция AF, во время настройки с поиском или в режиме BSM настраиваются только RDS-радиостанции.
- При вызове предварительно настроенной станции тюнер может обновить ее частоту значением из списка AF-станций. (Эта функция доступна только при использовании предварительных настроек в диапазоне **F1** или **F2**.) На дисплее не отображается номер предварительной настройки, если данные RDS для принятой станции отличаются от данных для изначально сохраненной станции.
- Во время поиска частоты функцией AF звук может временно прерываться другой программой.
- Функцию AF можно включить или выключить отдельно для каждого FM-диапазона.

Использование функции Поиск PI (по идентификатору программы)

Если подходящую станцию найти не удается или качество приема ухудшается, устройство автоматически выполнит поиск другой станции со сходной программой. Во время поиска на дисплее отображается сообщение **PI SEEK** и приглушается звук.

Эксплуатация данного устройства

Использование автоматического поиска PI (по идентификатору программы) для предварительно настроенных станций

Если не удается вызывать предварительно настроенные станции, например, во время поездки на дальнее расстояние, устройство можно настроить на выполнение поиска PI (по идентификатору программы) во время вызова предварительной настройки.

- По умолчанию функция автоматического поиска PI (по идентификатору программы) выключена. См. раздел *Включение автоматического поиска PI* на стр. 79.

Ограничение станций региональными программами

При использовании функции AF функция региональных программ ограничивает выбор станциями, транслирующими региональные программы.

1 Нажмите кнопку FUNCTION, чтобы выбрать функцию REG.

2 Нажмите кнопку ▲ или ▼, чтобы включить или выключить функцию региональных программ.

Примечания

- Трансляции региональных программ и региональные сети организуются по-разному в зависимости от страны (т.е. они могут изменяться в зависимости от зоны радиовещания, территории государства или часового пояса).
- Номер предварительной настройки может исчезнуть с дисплея, если тюнер настроен на региональную станцию, отличающуюся от изначально установленной станции.
- Функцию региональных программ можно включить или выключить отдельно для каждого FM-диапазона.

Прием дорожных сводок

Функция TA (ожидание дорожных сводок) позволяет автоматически получать дорожные сводки вне зависимости от источника сигнала, который Вы прослушиваете. Функцию TA можно активировать как для TP-станции (станции, передающей информацию о дорожном движении), так и для TP-станции расширенной сети вещания (станции, передающей информацию со ссылкой на TP-станции).

1 Настройте тюнер на TP-станцию или станцию расширенной сети вещания, передающую дорожные сводки (TP).
Загорится индикатор TP.

2 Нажмите кнопку TA, чтобы включить режим ожидания дорожных сводок.

- Для выключения режима ожидания дорожных сводок снова нажмите кнопку TA.

3 В начале приема дорожной сводки отрегулируйте громкость TA (дорожных сводок) с помощью кнопки VOLUME.

Новая установленная громкость сохраняется в памяти и будет вызываться для последующих дорожных сводок.

4 Во время приема дорожной сводки нажмите кнопку TA для отмены прослушивания сводки.

Тюнер возвратится к исходному источнику сигнала, но останется в режиме ожидания до повторного нажатия кнопки TA.

- Для отмены прослушивания сводки можно также нажать кнопку SOURCE, BAND, ▲, ▼, ◀ или ▶, пока принимается сводка.

Примечания

- Для включения и выключения функции TA можно также использовать меню, отображающееся при нажатии кнопки FUNCTION.
- Система переключается обратно на исходный источник сигнала после приема дорожной сводки.

- Во время настройки с поиском или в режиме BSM при включенной функции TA настраиваются только TP-станции и станции расширенной сети вещания, передающие дорожные сводки (TP).

Список PTY

Код	Тип программы
NEWS	Новости
AFFAIRS	Текущая информация
INFO	Общая информация и сообщения
SPORT	Спортивные новости
WEATHER	Метеорологические сводки/метеорологическая информация
FINANCE	Отчеты с фондового рынка, коммерция, торговля и т.п.
POP MUS	Популярная музыка
ROCK MUS	Современная музыка
EASY MUS	Легкая музыка
OTH MUS	Музыка неопределенного стиля
JAZZ	Джаз
COUNTRY	Музыка кантри
NAT MUS	Национальная музыка
OLDIES	Старая музыка, золотая коллекция
FOLK MUS	Народная музыка
L.CLASS	Легкая классическая музыка
CLASSIC	Классическая музыка
EDUCATE	Образовательные программы
DRAMA	Радиопостановки и сериалы
CULTURE	Национальная или региональная культура
SCIENCE	Природа, наука и технологии
VARIED	Развлекательные программы
CHILDREN	Детские программы
SOCIAL	Социальные новости
RELIGION	Религиозные новости или услуги
PHONE IN	Ток-шоу
TOURING	Программы для путешественников; не для дорожных сводок
LEISURE	Хобби и развлечения
DOCUMENT	Документальные программы



- Вставляйте диск маркированной стороной вверх.
- После загрузки компакт-диска (CD-ROM) нажмите **SOURCE**, чтобы выбрать встроенный проигрыватель компакт-дисков.
- Нажав кнопку **EJECT**, Вы можете извлечь компакт-диск (CD-ROM).

2 Нажимайте ▲ или ▼, чтобы выбрать папку при воспроизведении диска формата WMA/MP3/WAV.

- Вы не можете выбрать папку, не содержащую файлов WMA/MP3/WAV.
- Для перехода в папку 01 (КОРНЕВУЮ) нажмите и удерживайте кнопку **BAND**. Тем не менее, если папка 01 (КОРНЕВАЯ) не содержит файлов, воспроизведение начнется с папки 02.

3 Чтобы осуществить ускоренную перемотку вперед или назад, нажмите и удерживайте кнопку ◀ или ▶.

- Если Вы выберете **ROUGH**, а затем нажмете и будете удерживать кнопку ◀ или ▶, будет происходить поиск каждой 10-й дорожки на текущем диске (в текущей папке). (См. в *Поиск каждой 10-й дорожки на текущем диске или в текущей папке* на стр. 76.)

4 Чтобы перейти вперед или назад к другой дорожке, нажмите кнопку ◀ или ▶.



Примечания

- Меры предосторожности при работе с дисками и проигрывателем см. на стр. 81.
- Если сообщение об ошибке, такое как **ERROR-11**, появляется на дисплее, смотрите в *Сообщения об ошибках* на стр. 81.
- Иногда происходит задержка между началом воспроизведения диска и появлением звука. При считывании данных с диска отображается надпись **FRMTREAD**.
- При воспроизведении дисков формата CD-EXTRA или MIXED-MODE CD режимы WMA/MP3/WAV и CD-DA можно переключать нажатием **BAND**.

Встроенный проигрыватель

Воспроизведение диска

1 Вставьте компакт-диск (CD-ROM) в щель для загрузки компакт-диска.

Воспроизведение начнется автоматически.

Эксплуатация данного устройства

- При переключении между файлами MP3/WMA/WAV и аудиодисками CD-DA воспроизведение начинается с первой дорожки диска.
- Встроенный проигрыватель компакт-дисков может воспроизводить файлы WMA/MP3/WAV, записанные на компакт-диск CD-ROM. (Список воспроизводимых файлов см. в разделе стр. 82.)
- При воспроизведении файлов VBR (переменная скорость передачи данных) время, прошедшее с начала воспроизведения, может отображаться неправильно.
- При воспроизведении диска формата WMA/MP3/WAV во время ускоренной перемотки вперед или назад звук не воспроизводится.

Повторное воспроизведение

При повторном воспроизведении выполняется повтор дорожки/папки из выбранного диапазона повторного воспроизведения.

- 1 **Нажмите кнопку FUNCTION, чтобы выбрать функцию RPT.**
- 2 **Нажмите кнопку ◀ или ▶, чтобы выбрать диапазон повторного воспроизведения.**

DSC – повтор всех дорожек

TRK – повтор только текущей дорожки

FLD – повтор текущей папки

- Если Вы выберете другую папку во время повторного воспроизведения, диапазон повторного воспроизведения сменится на повтор диска.
- В режиме воспроизведения компакт-диска выполнение операции поиска дорожки или ускоренной перемотки вперед/назад автоматически отменяет повторное воспроизведение.
- При воспроизведении диска WMA/MP3/WAV выполнение операции поиска дорожки или ускоренной перемотки вперед/назад во время **TRK** (повтор дорожки) автоматически

меняет диапазон повторного воспроизведения на повторное воспроизведение папки.

- При выборе **FLD** (повтор папки) воспроизведение вложенных папок этой папки невозможно.
- Чтобы вернуться к обычному дисплею, нажмите **BAND**.

Воспроизведение дорожек в произвольной последовательности

В режиме произвольного воспроизведения дорожки воспроизводятся в случайной последовательности в пределах выбранного диапазона воспроизведения.

- 1 **Выберите диапазон повторного воспроизведения.**

Смотрите в *Повторное воспроизведение* на стр. 75.

- 2 **Нажмите кнопку FUNCTION, чтобы выбрать функцию RDM.**

- 3 **Нажмите ▲ или ▼, чтобы включить или выключить функцию произвольного воспроизведения.**

Когда воспроизведение в произвольной последовательности включено, **RDM** появляется на дисплее.

Если включить воспроизведение в произвольной последовательности в режиме повторения папки, на дисплее появится индикация **FRDM**.

- Чтобы вернуться к обычному дисплею, нажмите **BAND**.

Сканирование дорожек и папок

В режиме сканирования выполняется поиск композиции в пределах выбранного диапазона повторного воспроизведения.

- 1 **Выберите диапазон повторного воспроизведения.**

Смотрите в *Повторное воспроизведение* на стр. 75.

2 Нажмите кнопку **FUNCTION**, чтобы выбрать функцию **SCAN**.

3 Нажмите кнопку **▲**, чтобы включить сканирующее воспроизведение. На дисплее появится надпись **SCAN**. Будут воспроизводиться первые 10 секунд каждой дорожки.

- Если включить сканирующее воспроизведение в режиме **FLD**, на дисплее появляется надпись **FSCN**.

4 Нажмите кнопку **▼** для выключения сканирующего воспроизведения, когда **Вы найдете нужную дорожку**.

- Если дисплей автоматически вернулся в режим воспроизведения, выберите функцию **SCAN** снова, нажимая кнопку **FUNCTION**.
- После завершения сканирования диска (папки) снова начнется обычное воспроизведение дорожек.

Приостановка воспроизведения диска

Пауза позволяет Вам временно остановить воспроизведение диска.

1 Нажмите кнопку **FUNCTION**, чтобы выбрать функцию **PAUSE**.

2 Нажмите **▲** или **▼**, чтобы включить или выключить паузу.

- Чтобы вернуться к обычному дисплею, нажмите **BAND**.

Использование компрессии и **BMX**

Функции **COMP** (компрессия) и **BMX** позволяют регулировать качество воспроизведения звука этого устройства.

1 Нажмите кнопку **FUNCTION**, чтобы выбрать функцию **COMP OFF**.

2 Нажмите кнопку **▲** или **▼**, чтобы выбрать предпочитаемый режим.
COMP OFF—COMP 1—COMP 2—
COMP OFF—BMX 1—BMX 2

- Чтобы вернуться к обычному дисплею, нажмите **BAND**.

Поиск каждой 10-й дорожки на текущем диске или в текущей папке

Можно выбрать один из следующих способов поиска: ускоренную перемотку вперед/назад и поиск каждой 10-й дорожки. Выбор **ROUGH** позволяет осуществить поиск каждой 10-й дорожки.

1 Нажмите кнопку **FUNCTION**, чтобы выбрать функцию **FF/REV**.

- Если способ поиска **ROUGH** был выбран ранее, на дисплее отобразится **ROUGH**.

2 Нажмите кнопку **►**, чтобы выбрать функцию **ROUGH**.

- **FF/REV** – ускоренная перемотка вперед и назад
- **ROUGH**– поиск каждой 10-й дорожки

- Чтобы выбрать функцию **FF/REV**, нажмите кнопку **◀**.

3 Для возврата к дисплею воспроизведения нажмите кнопку **BAND**.

4 Нажмите и удерживайте кнопку **◀** или **►** для поиска каждой 10-й дорожки на диске (в папке).

- Если остается менее 10 дорожек, то при нажатии и удержании кнопки **◀** или **►** вызывается соответственно первая или последняя.

Отображение текстовой информации диска

- Нажмите кнопку **DISPLAY**.

Нажмите кнопку **DISPLAY** несколько раз для выбора следующих настроек:

Эксплуатация данного устройства

Для дисков формата CD TEXT

Время воспроизведения—**DISC TTL** (название диска)—**DISC ART** (имя исполнителя на диске)—**TRK TTL** (название дорожки)—**TRK ART** (имя исполнителя на дорожке)

Для дисков формата WMA/MP3

Время воспроизведения—**FOLDER** (название папки)—**FILE** (название файла)—**TRK TTL** (название дорожки)—**ARTIST** (имя исполнителя)—**ALBUM** (название альбома)—**COMMENT** (комментарий)—Скорость передачи данных

Для дисков формата WAV

Время воспроизведения—**FOLDER** (название папки)—**FILE** (название файла)—частота дискретизации



Примечания

- Вы можете прокручивать название влево, нажимая и удерживая кнопку **DISPLAY**.
- Диски Audio CD, содержащие определенную информацию (например, текст и/или численные данные), относятся к категории CD TEXT.
- Если специальная информация не была записана на диск, будет отображаться надпись **NO XXXX** (например, **NO T-TTL**).
- При воспроизведении файлов WMA, записанных в режиме VBR (переменной скорости передачи данных), отображается среднее значение скорости передачи данных.
- При воспроизведении файлов MP3, записанных в режиме VBR (переменной скорости передачи данных), вместо значения скорости передачи данных отображается **VBR**.
- В зависимости от версии iTunes®, использованной для записи файлов MP3 на диск, комментарии могут отображаться неправильно.
 - iTunes является товарным знаком компании Apple Computer, Inc., зарегистрированным в США и других странах.
- Частота дискретизации, отображающаяся на дисплее, может быть округлена.

Регулировки аудиопараметров

Использование регулировки баланса

Настройка баланса/уровня сигнала позволяет создавать идеальную среду прослушивания для всех занятых мест в автомобиле.

1 Нажмите кнопку AUDIO, чтобы выбрать функцию FAD.

2 Нажмите кнопку ▲ или ▼, чтобы отрегулировать баланс передних и задних громкоговорителей.

На дисплее отображается значение от **FAD F15** до **FAD R15**.

- Когда используются только два громкоговорителя, правильной настройкой является **FAD 0**.

3 Нажмите кнопку ◀ или ▶, чтобы отрегулировать баланс левого и правого громкоговорителей.

На дисплее отображается значение от **BAL L15** до **BAL R15**.

- Чтобы вернуться к обычному дисплею, нажмите **BAND**.

Использование эквалайзера

В любой момент можно легко вызвать из памяти одну из шести настроек эквалайзера: **DYNAMIC**, **VOCAL**, **NATURAL**, **CUSTOM**, **FLAT** и **POWERFUL**.

- **CUSTOM** – это регулируемая кривая эквалайзера, которую Вы создаете сами.
- При выборе кривой **FLAT** звук не подвергается никаким дополнительным преобразованиям или коррекции.

● Нажмите кнопку EQ, чтобы выбрать кривую эквалайзера.

Нажмите кнопку **EQ** несколько раз для выбора следующих настроек эквалайзера:

**DYNAMIC—VOCAL—NATURAL—CUSTOM
—FLAT—POWERFUL**

Регулировка кривых эквалайзера

Вы можете отрегулировать текущую выбранный кривую эквалайзера по своему усмотрению. Отрегулированные настройки кривой эквалайзера запоминаются в **CUSTOM**.

Регулировка нижних, средних и верхних звуковых частот

Вы можете регулировать уровень нижних, средних и верхних звуковых частот.

1 Нажмите кнопку **AUDIO**, чтобы выбрать **BASS**, **MID** или **TREBLE**.

2 Нажмите кнопку **▲** или **▼**, чтобы отрегулировать уровень.

При повышении или понижении уровня отображаются надписи с **+6** до **-6**.

- Чтобы вернуться к обычному дисплею, нажмите **BAND**.

Регулировка тонкомпенсации

Тонкомпенсация компенсирует недостаточное звуковое давление в нижнем и верхнем диапазонах звуковых частот на низкой громкости.

1 Нажмите кнопку **AUDIO**, чтобы выбрать функцию **LOUD**.

2 Нажмите кнопку **▲** или **▼**, чтобы включить или выключить функцию тонкомпенсации.

- Вы также можете включить или выключить тонкомпенсацию, нажав кнопку **LOUD**.

3 Нажмите кнопку **◀** или **▶**, чтобы выбрать требуемый уровень тонкомпенсации.

LOW (низкий)—**HI** (высокий)

- Чтобы вернуться к обычному дисплею, нажмите **BAND**.

Регулировка уровней входных сигналов

Функция **SLA** (настройка уровня входного сигнала) позволяет Вам регулировать уровень громкости каждого источника сигнала, чтобы предотвратить резкие изменения громкости при переключении источников сигнала.

- Настройки основываются на уровне громкости **FM**-тюнера, который остается неизменным.
- Также можно произвести регулировку уровня громкости **MW/LW**-тюнера при помощи регулировки уровня входного сигнала.

1 Сравните уровень громкости **FM**-тюнера с уровнем источника сигнала, который Вы хотите настроить.

2 Нажмите кнопку **AUDIO**, чтобы выбрать функцию **SLA**.

3 Нажмите кнопку **▲** или **▼**, чтобы отрегулировать громкость источника сигнала.

При увеличении или уменьшении громкости источника сигнала отображаются значения с **SLA +4** по **SLA -4**.

- Чтобы вернуться к обычному дисплею, нажмите **BAND**. 

Другие функции

Изменение начальных настроек

С помощью начальных настроек можно настроить разнообразные параметры системы для максимально эффективной работы этого устройства.

1 Нажмите и удерживайте кнопку **SOURCE**, пока устройство не выключится.

Эксплуатация данного устройства

2 Нажмите и удерживайте кнопку SOURCE, пока на дисплее не появится название функции.

3 Нажмите кнопку FUNCTION, чтобы выбрать одну из начальных настроек. Нажмите кнопку **FUNCTION** несколько раз для выбора следующих настроек: **FM** (шаг настройки в FM-диапазоне)—**A-PI** (автоматический поиск PI (по идентификатору программы))—**AUX** (вспомогательный вход)—**TITLE** (настройка языка)—**SAVE** (энергосбережение) Следуйте нижеприведенным инструкциям для управления каждой настройкой в отдельности.

- Настройку **AUX** (вспомогательный вход) можно использовать с **DEH-3900MP**.
- Чтобы отменить начальные настройки, нажмите кнопку **BAND**.
- Вы также можете отменить начальные настройки, удерживая кнопку **SOURCE** до тех пор, пока устройство не выключится.

Установка шага настройки в FM-диапазоне

Обычно шаг настройки в FM-диапазоне, используемый при настройке с поиском, составляет 50 кГц. При включении функции **AF** или **TA** шаг настройки автоматически меняется на 100 кГц. При включенной функции **AF** предпочтительно установить шаг настройки 50 кГц.

- Во время ручной настройки шаг настройки составляет 50 кГц.

1 Нажмите кнопку FUNCTION, чтобы выбрать функцию FM.

2 Нажмите кнопку ◀ или ▶, чтобы выбрать шаг настройки в FM-диапазоне. Нажмите кнопку ◀, чтобы выбрать **50** (50 кГц). Нажмите кнопку ▶, чтобы выбрать **100** (100 кГц).

Включение автоматического поиска PI

Устройство может автоматически искать другую станцию с аналогичной программой даже во время вызова предварительной настройки.

1 Нажмите кнопку FUNCTION, чтобы выбрать функцию A-PI.

2 Нажмите ▲ или ▼, чтобы включить или выключить автоматический поиск PI.

Включение вспомогательной настройки

Эту функцию можно использовать с DEH-3900MP.

Допускается использование с этим устройством вспомогательного оборудования. При подключении и использовании вспомогательного оборудования следует активировать вспомогательную настройку.

1 Нажмите кнопку FUNCTION, чтобы выбрать функцию AUX.

2 Нажмите ▲ или ▼, чтобы включить или выключить вспомогательную настройку.

Настройка многоязычного дисплея

На диск формата **WMA/MP3/WAV** можно записывать текстовую информацию, например, название композиции, имя исполнителя или комментарии.

Это устройство может отображать такую информацию на любом европейском или русском языке.

- При несовместимости настроек встроенного и выбранного языка возможны искажения при выводе текстовых сообщений.

Эксплуатация данного устройства

- Некоторые символы могут отображаться неправильно.

1 Нажмите кнопку FUNCTION, чтобы выбрать функцию TITLE.

2 Нажмите кнопку ◀ или ▶, чтобы выбрать язык.

EUR (европейский язык)—RUS (русский язык)

- Когда голосовое управление выводится из навигационного устройства Pioneer, подключенного к этому устройству. Звук выключается, отображается надпись **MUTE**, и становится невозможно осуществить никаких регулировок звука, кроме управления громкостью. Функционирование приходит в норму, когда телефонное соединение или голосовое управление завершено. 

Экономия энергии аккумулятора

Включение этой функции позволяет снизить потребляемую мощность аккумулятора.

- Если данная функция включена, то доступна только операция выбора источника сигнала.



Важно

При отсоединении аккумулятора автомобиля режим энергосбережения отключается. При подсоединении аккумулятора режим энергосбережения потребует включить снова. Если замок зажигания Вашего автомобиля не имеет положения ACC (добавочное питание), возможно, что, в зависимости от метода подключения, устройство при отключенном режиме энергосбережения будет потреблять энергию аккумулятора.

1 Нажмите кнопку FUNCTION, чтобы выбрать функцию SAVE.

2 Нажмите ▲ или ▼, чтобы включить или выключить функцию энергосбережения.

Приглушение звука

Звук этого устройства приглушается автоматически в следующих случаях:

- Когда производится исходящий или входящий звонок с сотового телефона, подключенного к этому устройству.

Дополнительная информация

Устранение неисправностей

Общие

Признак	Причина	Действием.
Питание не включается. Устройство не работает.	Неправильно подключены кабели и разъемы.	Проверьте еще раз правильность подключения всех соединений.
Устройство не работает должным образом. Неправильная индикация на дисплее.	Черный провод (заземление шасси) подсоединен неправильно, однако остальные провода подсоединены правильно.	Снимите отрицательную клемму аккумуляторной батареи и подождите не менее минуты.



Сообщения об ошибках

Когда Вы обращаетесь к торговому представителю или в ближайший Сервисный центр Pioneer, убедитесь, что Вы записали сообщение об ошибке.

Сообщение	Причина	Действие
ERROR-11, 12, 17, 30	Грязный диск	Очистите диск.
ERROR-11, 12, 17, 30	Пощарапанный диск	Замените диск.
ERROR-10, 11, 12, 15, 17, 30, A0	Электрическая или механическая неполадка	Включите и выключите зажигание или переключитесь на другой источник сигнала, а затем обратно на проигрыватель компакт-дисков.
ERROR-15	Установленный диск не содержит данных	Замените диск.
ERROR-22, 23	Компакт-диск данного формата не может быть воспроизведен	Замените диск.
NO AUDIO	Установленный диск не содержит файлов, которые могут быть воспроизведены	Замените диск.

PROTECT	Все файлы на установленном диске защищены системой DRM (цифровой системой управления правами)	Замените диск.
SKIPPED	Установленный диск содержит файлы формата WMA, защищенные системой DRM (цифровой системой управления правами)	Замените диск.



Рекомендации по обращению с дисками и проигрывателем

- Используйте только диски, имеющие один из следующих логотипов.



Дополнительная информация

- Используйте только обычные круглые диски. Не используйте диски необычной формы.



- Используйте компакт-диски диаметра 12 см или 8 см. Не используйте адаптер при воспроизведении 8-сантиметровых компакт-дисков.
- Не вставляйте в щель для загрузки компакт-диска ничего, кроме компакт-диска.
- Не используйте диски с трещинами, отколотыми краями, деформированные диски или диски с другими повреждениями, поскольку такие диски могут повредить проигрыватель.
- Воспроизведение незакрытых для записи дисков формата CD-R и CD-RW невозможно.
- Не прикасайтесь к записанной поверхности дисков.
- Когда диски не используются, храните их в футлярах.
- Не оставляйте диски в местах с повышенной температурой и под прямым солнечным светом.
- Не приклеивайте этикеток, не пишите и не наносите химических веществ на поверхность дисков.
- Для очистки компакт-диска протрите диск мягкой тканью от центра к краю.
- Конденсация может временно ухудшить работу проигрывателя. Оставьте его для адаптации к более высокой температуре примерно на час. Кроме того, протирайте влажные диски мягкой тканью.
- Воспроизведение дисков может быть невозможно из-за характеристик диска, формата диска, приложения, при помощи которого выполнялась запись, условий воспроизведения, условий хранения и других факторов.
- Текстовая информация может отображаться неправильно в зависимости от условий записи.

- Толчки от неровностей дороги могут вызвать прерывание воспроизведения диска.
- Перед использованием дисков ознакомьтесь с мерами предосторожности при обращении с ними.

Двойные диски

- Двойные диски – это двусторонние диски для записи аудиоданных на CD с одной стороны и для записи видеоданных на DVD – с другой.
- Поскольку сторона CD двойных дисков физически несовместима с общим стандартом компакт-дисков, её воспроизведение на данном устройстве может быть невозможным.
- Частая загрузка и извлечение двойного диска может привести к появлению царапин на диске. Глубокие царапины могут создать проблемы при воспроизведении диска на данном устройстве. В некоторых случаях двойной диск может застревать в щели загрузки дисков, из-за чего его становится невозможно извлечь. Во избежание такой ситуации мы рекомендуем воздержаться от использования двойных дисков в данном устройстве.
- Пожалуйста, обратитесь за более подробной информацией о двойных дисках к соответствующим производителям.

Файлы WMA, MP3 и WAV

- В зависимости от используемой для преобразования файлов в формат WMA версии Windows Media Player названия альбомов и другая текстовая информация может отображаться неправильно.
- При запуске воспроизведения файлов WMA, содержащих изображения, может произойти небольшая задержка.

Дополнительная информация

- Проигрыватель совместим со стандартами записи ISO 9660 уровня 1 и 2. Проигрыватель поддерживает файловые системы Romeo и Joliet.
- Возможно воспроизведение дисков, содержащих несколько сессий записи.
- Файлы WMA/MP3/WAV несовместимы с пакетным форматом записи.
- В качестве имени файла или папки может отображаться до 64 первых символов (включая расширение, например, .wma, .mp3 или .wav).
- Последовательность выбора папок и других действий может изменяться в зависимости от кодировки или программного обеспечения, использованного для записи.
- Независимо от продолжительности паузы между песнями в изначальной записи диски формата WMA/MP3/WAV будут воспроизводиться с короткой паузой между песнями.
- Необходимо правильно использовать расширения файлов, такие как .wma, .mp3 или .wav.

Пример иерархии

📁: Папка

🎵: Файл

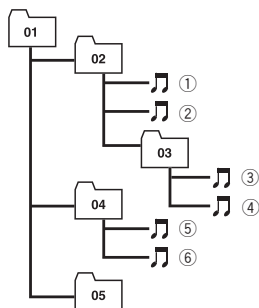

Уровень 1 Уровень 2 Уровень 3 Уровень 4

- Это устройство назначает номера папок. Пользователь не может назначать номера папок.

- Максимально допустимая иерархия папок составляет 8 уровней. Однако реальная иерархия папок составляет менее двух уровней.
- Проигрыватель позволяет воспроизводить до 99 папок на диске.

Совместимость с форматами сжатия данных

WMA

- Совместимый формат: WMA, преобразованный при помощи Windows Media Player версии 7, 7.1, 8, 9 или 10
- Скорость передачи данных: от 48 кбит/с до 320 кбит/с (постоянная скорость передачи данных), от 48 кбит/с до 384 кбит/с (переменная скорость передачи данных)
- Частота дискретизации: от 32 кГц до 48 кГц
- Windows Media Audio 9 Professional, Lossless, Voice: Нет

MP3

- Скорость передачи данных: от 8 кбит/с до 320 кбит/с
- Частота дискретизации: от 16 кГц до 48 кГц (32, 44,1, 48 кГц пиковая)
- Совместимая версия тегов ID3: 1.0, 1.1, 2.2, 2.3, 2.4 (теги ID3 версии 2.x имеют приоритет перед версией 1.x.)
- Списки воспроизведения M3u: Нет
- MP3i (интерактивный MP3), mp3 PRO: Нет

WAV

- Совместимый формат: Linear PCM (Линейная ИКМ – LPCM), MS ADPCM
- Разрядность квантования: 8 и 16 (LPCM), 4 (MS ADPCM)
- Частота дискретизации: от 16 кГц до 48 кГц (LPCM), от 22,05 кГц до 44,1 кГц (MS ADPCM)

Таблица символов для русского языка

Дисплей	Символ	Дисплей	Символ
<i>А</i>	А	<i>Б</i>	Б
<i>В</i>	В	<i>Г</i>	Г
<i>Д</i>	Д	<i>Е</i>	Е, Ё
<i>Ж</i>	Ж	<i>З</i>	З
<i>И</i>	И, Й	<i>К</i>	К
<i>Л</i>	Л	<i>М</i>	М
<i>Н</i>	Н	<i>О</i>	О
<i>П</i>	П	<i>Р</i>	Р
<i>С</i>	С	<i>Т</i>	Т
<i>У</i>	У	<i>Ф</i>	Ф
<i>Х</i>	Х	<i>Ц</i>	Ц
<i>Ч</i>	Ч	<i>Ш</i>	Ш, Щ
<i>'</i>	Ъ	<i>Ы</i>	Ы
<i>Ь</i>	Ь	<i>Э</i>	Э
<i>Ю</i>	Ю	<i>Я</i>	Я



Дополнительная информация

Технические характеристики

Общие

Источник питания	14,4 В постоянного тока (допустимый диапазон от 10,8 В до 15,1 В)
Система заземления	Заземление отрицательного полюса
Максимальный потребляемый ток	10,0 А
Размеры (Ш × В × Г):	
DIN	
Шасси	178 × 50 × 162 мм
Передняя панель	188 × 58 × 14 мм
D	
Шасси	178 × 50 × 162 мм
Передняя панель	170 × 47 × 14 мм
Масса	1,3 кг

Аудио

Номинальная выходная мощность	22 Вт × 4 (50 Гц до 15 000 Гц, суммарное значение коэффициента нелинейных искажений 5%, нагрузка 4 Ω для обоих каналов)
Максимальная выходная мощность	50 Вт × 4
Сопротивление нагрузки	4 Ω (допустимо – от 4 Ω до 8 Ω)
Максимальная выходная мощность/выходное сопротивление предварительного усилителя	2,2 В/1 кΩ
Нижние/средние/верхние звуковые частоты:	
Низкие частоты	
Частота	100 Гц
Усиление	±13 дБ
Средние частоты	
Частота	1 кГц
Усиление	±12 дБ
Высокие частоты	
Частота	10 кГц
Усиление	±12 дБ
Контур громкости:	
Низкий	+7 дБ (100 Гц), +4 дБ (10 кГц)
Высокий	+10 дБ (100 Гц), +6,5 дБ (10 кГц) (громкость: -30 дБ)

Проигрыватель компакт-дисков

Система	Аудиосистема с компакт-диском
Используемые диски	Компакт-диск
Формат сигнала:	
Частота дискретизации	44,1 кГц
Разрядность квантования	16; линейная
Частотные характеристики	от 5 Гц до 20 000 Гц (±1 дБ)
Отношение сигнал/шум	94 дБ (1 кГц) (сеть IEC-A)
Динамический диапазон	92 дБ (1 кГц)
Число каналов	2 (стерео)
Формат декодирования файлов WMA	Версии 7, 7.1, 8, 9, 10 (2-х канальный звук) (Windows Media Player)
Формат декодирования файлов MP3	MPEG-1 и 2 Audio Layer 3
Формат сигнала WAV	Linear PCM и MS ADPCM

FM-тюнер

Диапазон частот	87,5 МГц до 108,0 МГц
Полезная чувствительность	8 дБф (0,7 мкВ/75 Ω, моно, отношение сигнал/шум: 30 дБ)
Отношение сигнал/шум	75 дБ (сеть IEC-A)
Искажения	0,3 % (при 65 дБф, 1 кГц, стерео) 0,1 % (при 65 дБф, 1 кГц, моно)
Амплитудно-частотная характеристика	от 30 Гц до 15 000 Гц (±3 дБ)
Разделение каналов	45 дБ (при 65 дБф, 1 кГц)

MW-тюнер

Диапазон частот	от 531 кГц до 1 602 кГц (9 кГц)
Полезная чувствительность	18 мкВ (отношение сигнал/шум: 20 дБ)
Отношение сигнал/шум	65 дБ (сеть IEC-A)

LW-тюнер

Диапазон частот	от 153 кГц до 281 кГц
Полезная чувствительность	30 мкВ (отношение сигнал/шум: 20 дБ)
Отношение сигнал/шум	65 дБ (сеть IEC-A)

Примечание:

В соответствии со статьей 5 закона Российской Федерации “О защите прав потребителей” и постановлением правительства Российской Федерации № 720 от 16.06.97 компания Pioneer Europe NV оговаривает следующий срок службы изделий, официально поставляемых на российский рынок.

Автомобильная электроника: 6 лет

Другие изделия (наушники, микрофоны и т.п.): 5 лет

**Примечание**

Характеристики и конструкция могут быть изменены для их улучшения без уведомления.



Visit **www.pioneer.co.uk** (or **www.pioneer-aur.com**) to register your product.

Visite **www.pioneer.es** (o **www.pioneer-aur.com**) para registrar su producto.

Zum Registrieren Ihres Produktes besuchen Sie bitte **www.pioneer.de** (oder **www.pioneer-aur.com**).

Visitez **www.pioneer.fr** (ou **www.pioneer-aur.com**) pour enregistrer votre appareil.

Si prega di visitare il sito **www.pioneer.it** (o **www.pioneer-aur.com**) per registrare il prodotto.

Bezoek **www.pioneer.nl** (of **www.pioneer-aur.com**) om uw product te registreren.

Посетите **www.pioneer-rus.ru** (или **www.pioneer-aur.com**) для регистрации приобретенного Вами изделия.

PIONEER CORPORATION

4-1, MEGURO 1-CHOME, MEGURO-KU
TOKYO 153-8654, JAPAN

PIONEER ELECTRONICS (USA) INC.

P.O. Box 1540, Long Beach, California 90801-1540, U.S.A.
TEL: (800) 421-1404

PIONEER EUROPE NV

Haven 1087, Keetberglaan 1, B-9120 Melsele, Belgium
TEL: (0) 3/570.05.11

PIONEER ELECTRONICS ASIACENTRE PTE. LTD.

253 Alexandra Road, #04-01, Singapore 159936
TEL: 65-6472-7555

PIONEER ELECTRONICS AUSTRALIA PTY. LTD.

178-184 Boundary Road, Braeside, Victoria 3195, Australia
TEL: (03) 9586-6300

PIONEER ELECTRONICS OF CANADA, INC.

300 Allstate Parkway, Markham, Ontario L3R 0P2, Canada
TEL: 1-877-283-5901

PIONEER ELECTRONICS DE MEXICO, S.A. de C.V.

Bldv.Manuel Avila Camacho 138 10 piso
Col.Lomas de Chapultepec, Mexico, D.F. 11000
TEL: 55-9178-4270

先鋒股份有限公司

總公司：台北市中山北路二段44號13樓
電話：(02) 2521-3588

先鋒電子（香港）有限公司

香港九龍尖沙咀海港城世界商業中心
9樓901-6室
電話：(0852) 2848-6488

Pioneer CarStereo-Pass

Bitte bei Kauf sofort ausfüllen.

Please fill out immediately after purchase.

Eingravierte 14-stellige Serien-Nummer:

Engraved 14-digit serial number:

PI [] [] [] [] [] [] [] [] [] [] [] [] [] []

Kaufdatum:

Date of purchase:

[] [] [] [] [] []

Händler-Stempel

Dealer's stamp

Published by Pioneer Corporation.
Copyright © 2006 by Pioneer Corporation.
All rights reserved.

Publié par Pioneer Corporation. Copyright
© 2006 par Pioneer Corporation. Tous
droits réservés.

Printed in China
Imprimé en Chine

<CRD4130-B/U> EW

<KSNZX> <06I00000>